

DIPLOMAT DENTAL s .r.o.
Vrbovská cesta 17
921 01 Piešťany
SLOVENSKO

РУКОВОДСТВО ПО ЭКСПЛУАТАЦИИ

СТОМАТОЛОГИЧЕСКИЕ УСТАНОВКИ

DIPLOMAT ADEPT DA 370

DIPLOMAT ADEPT DA 380



СОДЕРЖАНИЕ

1. ВВЕДЕНИЕ	3
2. ОПИСАНИЕ МОДЕЛИ	4
3. ТЕХНИЧЕСКИЕ ДАННЫЕ	4
4. ОПИСАНИЕ СТОМАТОЛОГИЧЕСКОЙ УСТАНОВКИ МОДЕЛИ DA 370	6
ОПИСАНИЕ СТОМАТОЛОГИЧЕСКОЙ УСТАНОВКИ МОДЕЛИ DA 380	7
4.1 Табличка стоматологической установки	8
5. ТРЕБОВАНИЯ К РАБОЧИМ УСЛОВИЯМ	9
5.1 Требования к месту установки оборудования	9
5.2 Требования к состоянию рабочих коммуникаций	9
5.3 Полуюююю	11
5.4 Окружающая среда	11
6. УСТАНОВКА, СБОРКА И МОНТАЖ	11
7. ВВЕДЕНИЕ В ЭКСПЛУАТАЦИЮ	11
8. РАБОТА С УСТАНОВКОЙ	13
8.1 Панель управления с инструментами	13
8.1.1 Описание символов	13
8.1.2 Кнопка блокировки для панели управления	21
8.1.3. Установка трей-столика	22
8.1.4 Работа с инструментами	22
8.2 Педальный переключатель	39
8.3 Блок плевательницы (Гидроблок)	40
8.3.1 Блок ассистента	44
8.3.2 Блок ассистента с сенсорным дисплеем (Touch Screen)	45
8.3.3 Инструментарий ассистента	47
8.5 Стоматологический светильник	49
8.8 Настройка положения подголовника	51
8.9 Настройка положения правого подлокотника	51
8.10 Завершение работы с установкой	53
9. ТЕХНИЧЕСКОЕ ОБСЛУЖИВАНИЕ (УХОД И РЕМОНТ)	53
10. ОЧИСТКА, ДЕЗИНФИЦИРОВАНИЕ И ОБЕЗЗАРАЖИВАНИЕ	54
10.1 Дезинфекция внутренних каналов инструментов	54
10.2 Очистка систем аспирации и водоотвода	54
10.3 Инструменты и наконечники	56
10.4 Очистка и дезинфецирование кресла и остальных частей стоматологической установки	57
11. УТИЛИЗАЦИЯ ОБОРУДОВАНИЯ	57
12. СЕРВИСНЫЕ СЛУЖБЫ	58
13. КОМПЛЕКТ ПОСТАВКИ	58
14. ГАРАНТИЯ	58
МОНТАЖ ПЛАНЫ	59

1. ВВЕДЕНИЕ

Настоящее Руководство по эксплуатации предназначено для ознакомления с принципами работы, устройством, функциональными возможностями и правилами эксплуатации стоматологических установок **DIPLOMAT ADEPT** моделей **DA 370** и **DA 380**. Пожалуйста, внимательно прочтите Руководство по эксплуатации перед началом работы с установкой. Только после ознакомления с правилами и инструкциями к установке, а также ко всем инструментам и приборам, разрешается начинать работу. Для достижения максимальной производительности при работе с установкой, рекомендуется, чтобы все модификации, установочные и ремонтные работы осуществлялись только специалистами лицензированных сервисных центров. Также настоятельно рекомендуется соблюдать все требования к состоянию рабочих коммуникаций, описанные в данном Руководстве по эксплуатации для установок **DA 370** и **DA 380**.

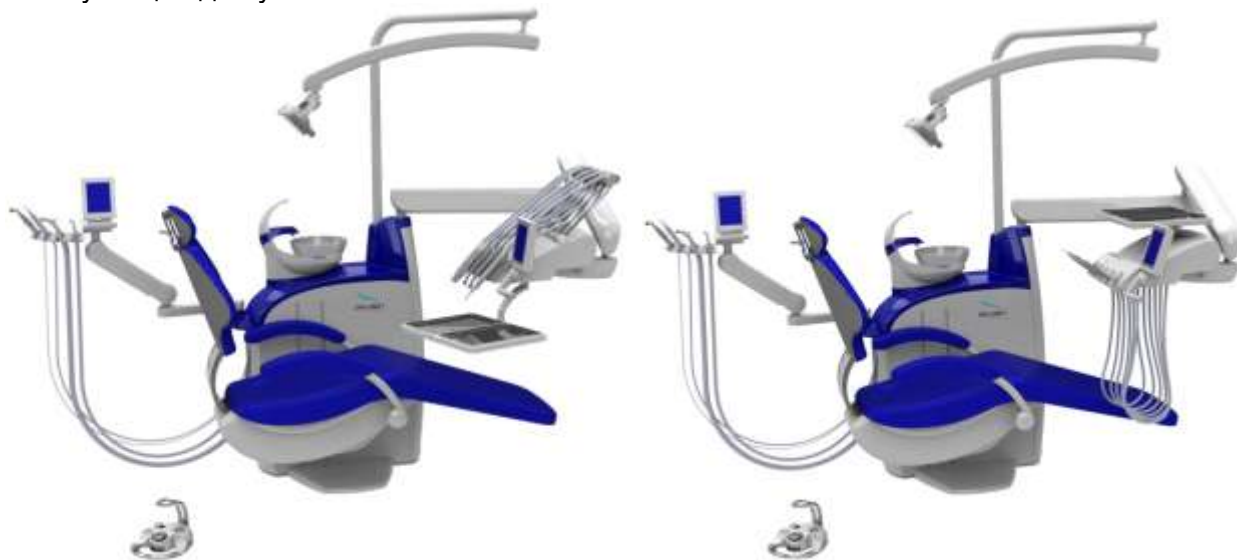

DA 370

DA 380



DA 380 CART

2. ОПИСАНИЕ МОДЕЛИ

Обе модели представляют собой стационарные стоматологические установки с навесным креслом, с верхней (**DA370**) и нижней (**DA380**) подачей инструментов. Стоматологическая установка DA380 также доступна в версии CART. Пантографические консоли панели управления и стоматологического светильника закреплены на опорном основании установки. Мобильная версия DA380 CART оснащена панелью управления с нижней подачей. За исключением стоматологического шприца, слюноотсасывателя, большого и малого аспираторов, полимеризационной лампы и интраоральной камеры, управление инструментами осуществляется при помощи педального переключателя. На универсальной панели управления врача установлен сенсорный дисплей для управления функциями установки, который также можно использовать в качестве негатоскопа. Специальная ручка на панели управления позволяет легко изменять ее положение. На блоке плевательницы установлена панель ассистента с большим и малым аспираторами. плевательницы чаша, носики наполнения стакана и споласкивания плевательницы съемные. Наконечники аспираторов съемные и стерилизуемые. По желанию заказчика, на консоль светильника может быть установлен столик с лотком для инструментов и ЖК-монитор с держателем. В базовой комплектации моделей **DA370** и **DA380** на панели управления установлен стоматологический шприц.



Предупреждение

Наконечники слюноотсасывателя предназначены для однократного употребления. Их нельзя употреблять повторно.

Возможные комплектации панели управления:

max. 5 роторных инструментов	min. 1 шприц
max. 6 инструментов с подсветкой	1 скайлер
max. 5 турбин	1 полимеризационная лампа (LED)
max. 5 микромоторов (max.5 DC-моторов, max.2 МХ-моторов)	1 инструмент для полировки



Примечание

Информацию о дополнительном оборудовании и аксессуарах Вы найдете в актуальном каталоге продукции.

3. ТЕХНИЧЕСКИЕ ДАННЫЕ

Напряжение питания	230V ± 10%
Частота	50 Hz ± 2 %
Максимальная потребляемая мощность при 230V/50 Hz	1900 VA + 10%
Входное давление воздуха	от 0,45 до 0,8 МПа
Входное давление воды	от 0,3 до 0,6 МПа
Общий вес установки	210 кг + max.45 кг в зависимости от комплектации
Класс защиты от поражения электрическим током	Прибор класса защиты I
Степень защиты от поражения электрическим током	Наружные части типа В
Температура воды для стакана пациента	25 - 45 °С (при установленной системе обогрева воды)
Максимальная нагрузка на трей-столик	1,5 кг
Максимальная нагрузка на столик-лоток для инструментов	3 кг

высота подъема сиденья над уровнем пола	320 ÷ 805 mm ± 15 mm
Угол наклона спинки (из вертикального положения)	13° ÷ 97° ± 2°
Угол наклона спинки (из горизонтального положения)	3° ÷ 21° ± 2°
Время полного вертикального цикла	max. 17сек
Время полного цикла наклона спинки	max. 18 сек
Время полного цикла наклона всего кресла (по типу: «маятниковое движение»)	max. 8 сек
Максимальная нагрузка на кресло	135 кг
Рабочий цикл	1 : 16 (прим. 25сек. раб., 400сек. отдых)
Уровень шума при работе	max. 54 dB



Предупреждение

Для предотвращения риска поражения электрическим током, подключать оборудование только к источнику питания с заземлением. Длительный режим эксплуатации с повторно-кратковременной нагрузкой, соответствующей стандартным условиям работы стоматолога.

Для кресла необходимо соблюдать соотношение 1:16, т.е., к примеру, 25 сек. – работа мотора : 400 сек. – покой.

4. ОПИСАНИЕ СТОМАТОЛОГИЧЕСКОЙ УСТАНОВКИ МОДЕЛИ DA 370

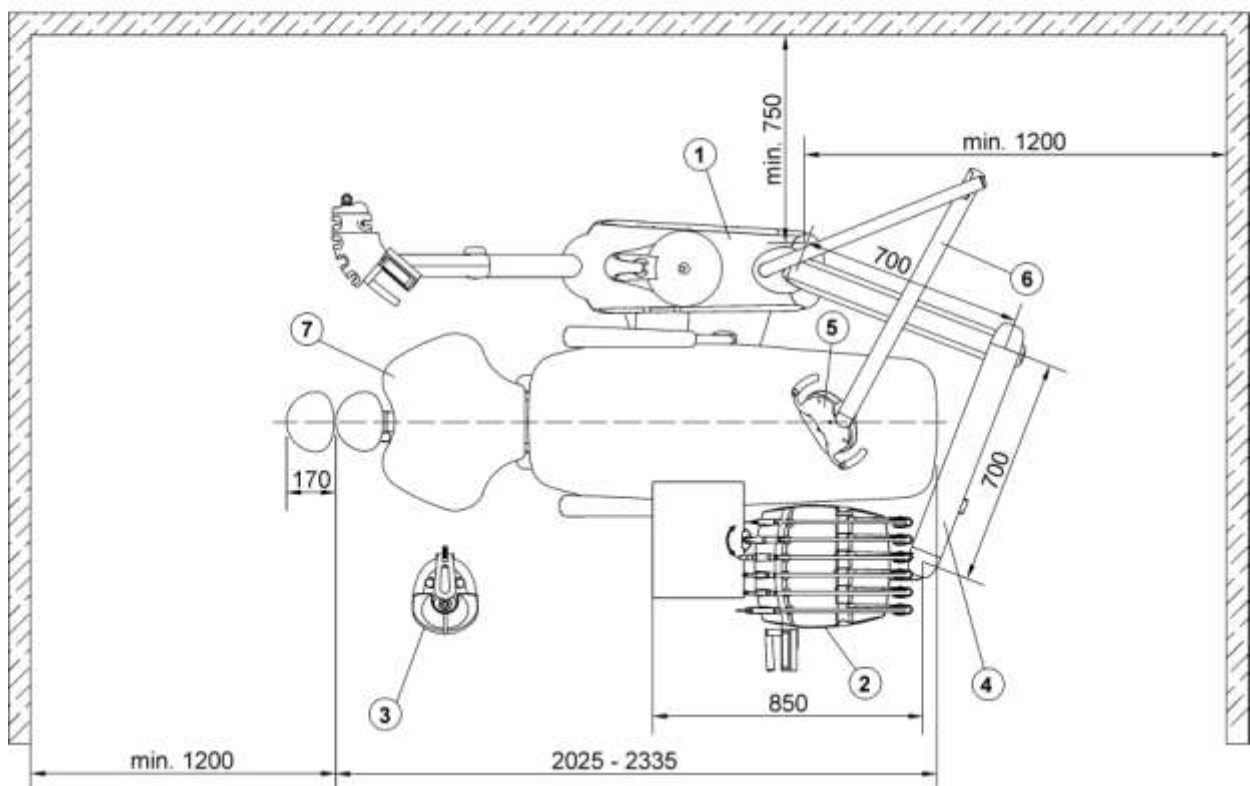
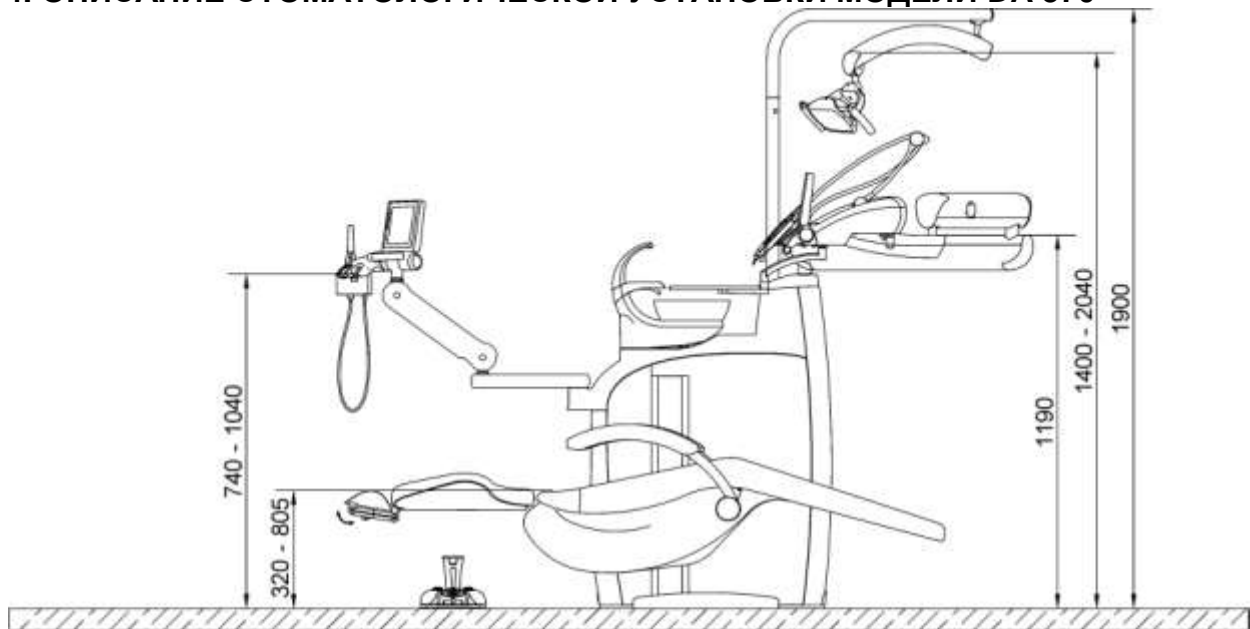

- 1.Блок плевательницы Гидроблок с консолью ассистента
- 2.Панель управления
- 3.Педальный переключатель
- 4.пантограф панели управления
- 5.Светильник
- 6.Пантограф стоматологического светильника
- 7.Кресло

ОПИСАНИЕ СТОМАТОЛОГИЧЕСКОЙ УСТАНОВКИ МОДЕЛИ DA 380

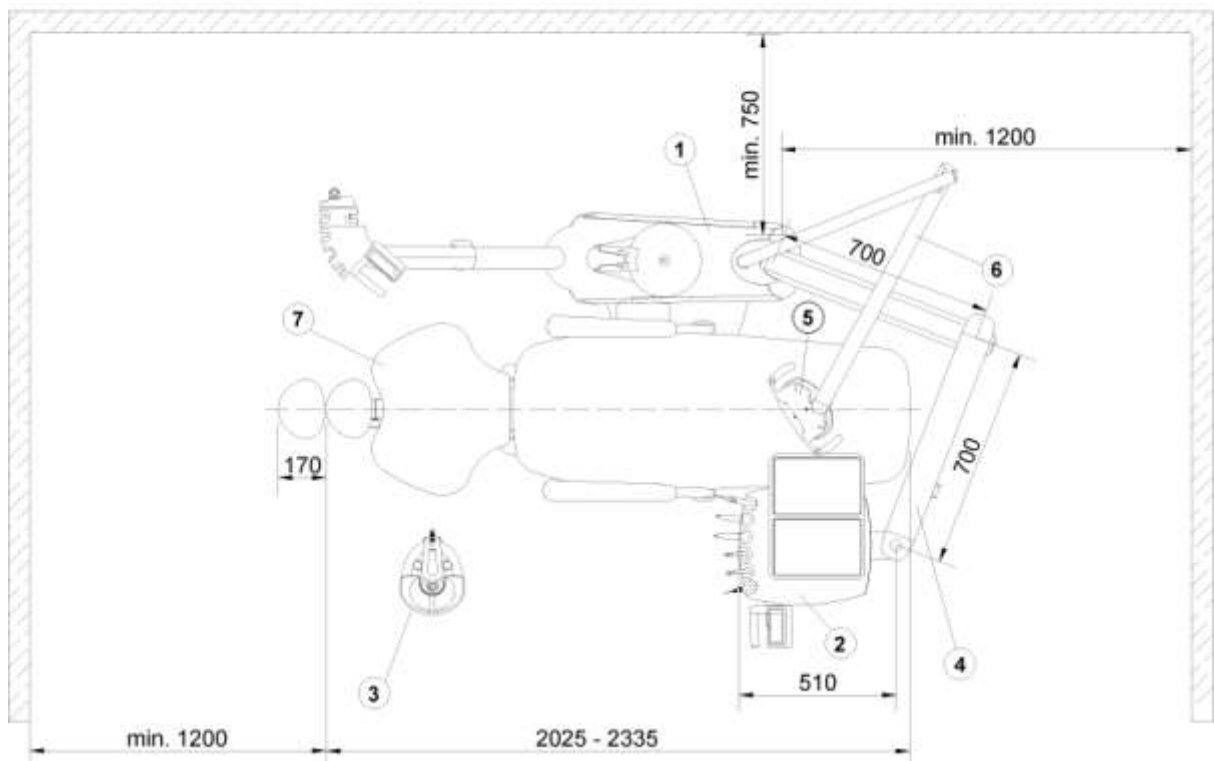
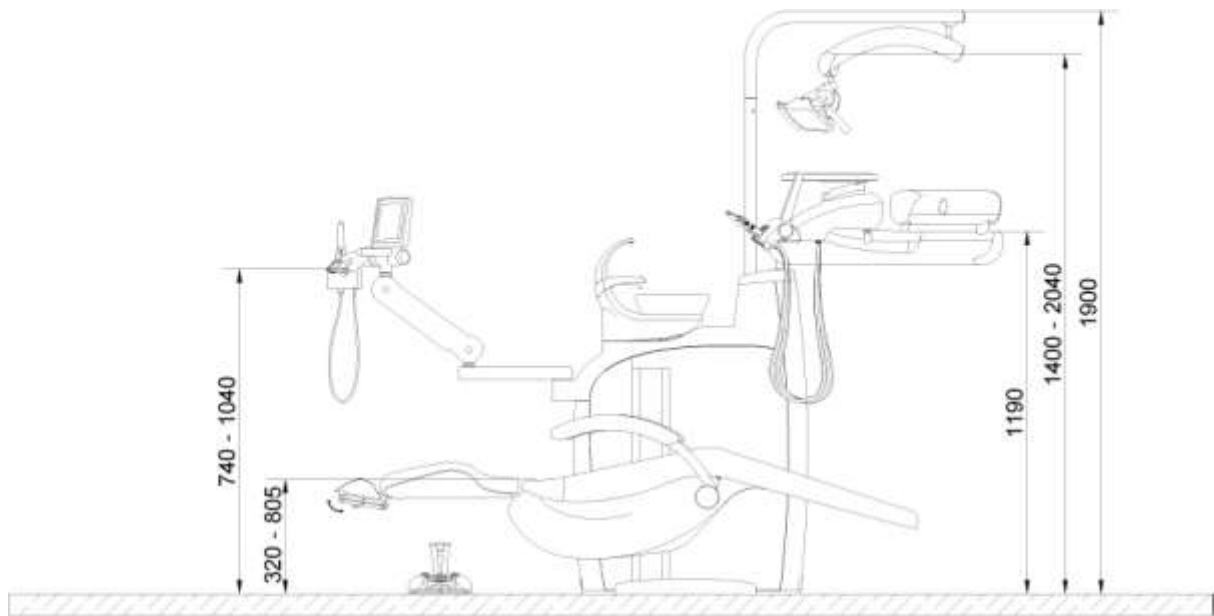

- 1.Блок плевательницы Гидроблок с консолью ассистента
- 2.Панель управления
- 3.Педальный переключатель
- 4.пантограф панели управления
- 5.Светильник
- 6.Пантограф стоматологического светильника
- 7.Кресло

ОПИСАНИЕ СТОМАТОЛОГИЧЕСКОЙ УСТАНОВКИ МОДЕЛИ DA 380 CART

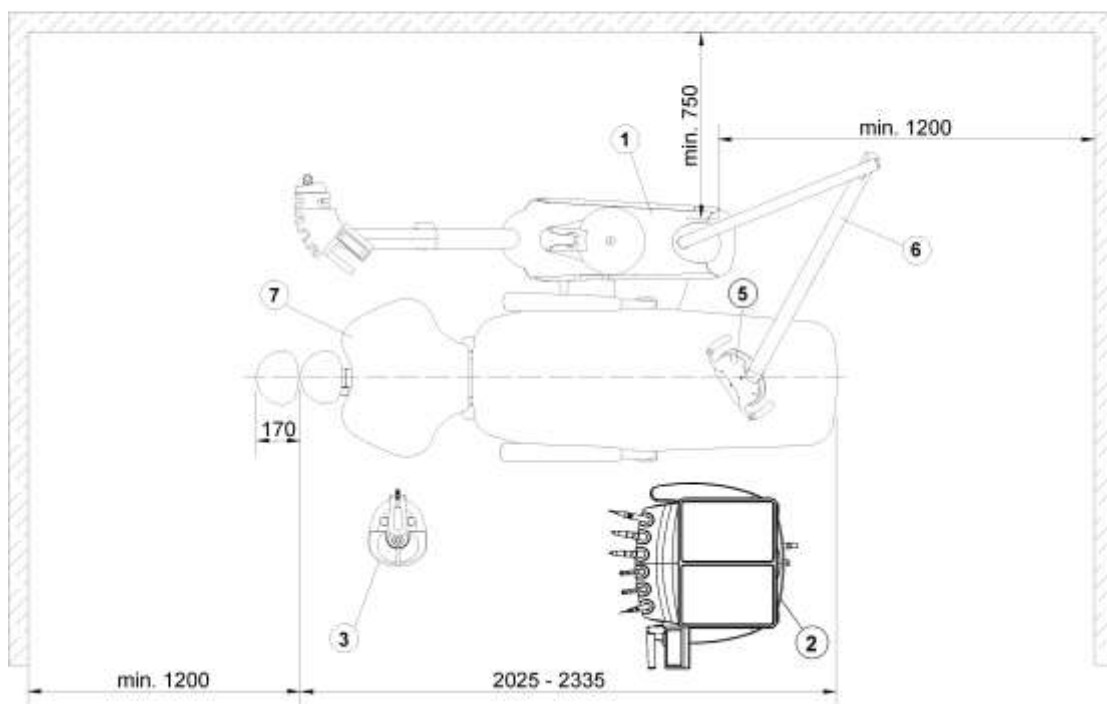
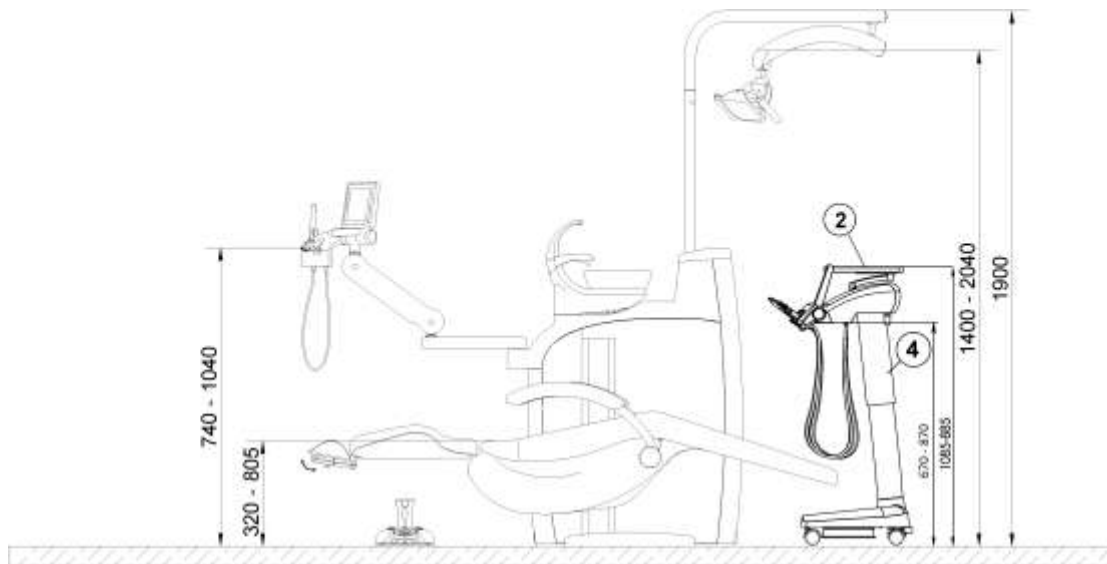

- 1.Блок плевательницы Гидроблок с консолью ассистента
- 2.Панель управления
- 3.Педальный переключатель
4. Мобильный модуль (CART)
- 6.Пантограф стоматологического светильника
- 7.Кресло

4.1 Табличка стоматологической установки



1. Наименование типа стоматологической установки
2. Основные электропараметры
3. Заводской номер
4. Дата производства
5. Режим работы кафедры

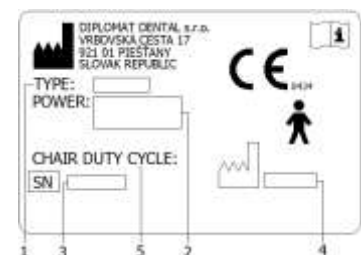

5. ТРЕБОВАНИЯ К РАБОЧИМ УСЛОВИЯМ

5.1 Требования к месту установки оборудования

Не допускается эксплуатация в помещениях с опасностью взрыва!

5.2 Требования к состоянию рабочих коммуникаций

Вода

Подключать к источнику питьевой воды с входным давлением от **0,3 МПа** до **0,6 МПа** и скоростью потока не менее 4л/мин. Во избежание засорения труб системы водораспределения, вода не должна содержать твердых частиц диаметром более **50 µm**. В случае, если вода содержит частицы диаметром более **50 µm**, необходимо установить предварительный фильтр **50 µm**.

Водопроводная вода для охлаждения инструментов

Необходимо установить предварительный фильтр (микронаж: **5 µm**). Если в воде содержится более **50 мг/л СаО** или **36мг/л MgO**, необходимо установить систему водоподготовки на место соединения с магистральным водопроводом. Использование жесткой воды может повлечь за собой ряд проблем технического характера, поэтому производитель настоятельно рекомендует установить систему водоподготовки, в случае если не используется дистиллированная вода. Используйте медные или полиэтиленовые

трубы для подключения к водопроводу (за предфильтром).

На подающей трубе необходимо установить сертифицированный запорный клапан! На установку, подключенную к центральной системе водоснабжения, необходимо также установить устройство препятствующее обратному току воды (не входит в комплект поставки).

Воздух

Подключать к источнику безмаслянного воздуха со скоростью потока не менее **55л/мин.** при рабочем давлении от **0,45 до 0,8 МПа**. Производитель рекомендует использовать для подключения медные или полиэтиленовые трубы.

Аспирация

Статический вакуум с рабочим давлением не менее 0,005 МПа (50 mbar) и максимально 0,02 МПа (200mbar) (показатели снимаются на месте установки). В случае, если давление превышает 0,02 МПа, на линию необходимо установить регуляционный клапан. Предупреждение: регуляционный клапан не входит в комплект установки. Минимальный проток для аспирационного устройства должен составлять минимум 450 л/мин. (показатели снимаются на месте установки).

Водосток

Ветвь водостока должна иметь непрерывный уклон в 1 % и скорость протока не менее 10 л/мин. Во избежание обратного потока водоотвод не должен иметь резких изгибов и труднопроходимых участков. Стоматологическую установку запрещается подключать к водостоку другой стоматологической установки или к стоку раковины! Допускается использование труб из полипропилена или твердого полиэтилена.



Предупреждение

Контроль рабочих коммуникаций пред установкой и саму установку необходимо проводить в соответствии с местными нормами и правилами и в соответствии с действительной документацией изготовителя, имеющейся у каждого официального представителя компании Diplomat.



Примечание

В случае, если местными нормами и правилами предписана установка сепаратора амальгамы, то к гидроблоку без сепаратора необходимо подключить автономный сепаратор амальгамы, следуя инструкциям производителя!

Подключение к электросети

Для подключения рекомендован предохранитель 16А (при использовании автоматического выключателя - автоматический выключатель с характеристикой отключения типа "С"). Запрещается подключать к соединению дальнейшее электрооборудование! Максимальная мощность, потребляемая установкой, достигает 1900VA. Электрическое соединение должно соответствовать местным требованиям безопасности!

Рекомендация

В случае, если применение УЗО не противоречит местным нормам и правилам, производитель рекомендует установку УЗО (устройство защитного отключения) с чувствительностью 30mA и немедленным автоматическим отключением.

Сборку, монтаж и подключение стоматологической установки к рабочим коммуникациям можно начинать только в том случае, если все условия отвечают перечисленным требованиям!

5.3 Пол

Рекомендовано устанавливать на пол (предпочтительно антистатический) с бетонной основой толщиной минимум 100мм и с уклоном не более 1%.

5.4 Окружающая среда

диапазон температуры окружающей среды	с +10 °С	по +40 °С
диапазон относительной влажности	с 30 %	по 75 %
диапазон атмосферного давления	с 700 hPa	по 1060 hPa

6. УСТАНОВКА, СБОРКА И МОНТАЖ

Распаковка и контроль комплектности поставки

В первую очередь, необходимо убедиться в целостности транспортной упаковки. В случае обнаружения очевидных дефектов, упаковку не вскрывать и немедленно известить экспедитора или продавца. Если дефектов не обнаружено, аккуратно вскройте упаковку и распакуйте отдельные части установки. Если в комплект поставки входит сенсорный дисплей, то его стеклянные компоненты следует распаковывать с особой осторожностью.

7. ВВЕДЕНИЕ В ЭКСПЛУАТАЦИЮ

1. включить компрессор и повысить давление в системе
2. открыть центральную подачу воды
3. включить аспирационную систему (для блоков плевательницы с большим и малым аспираторами)
4. включить главный выключатель (см. рис.) – позиция I,

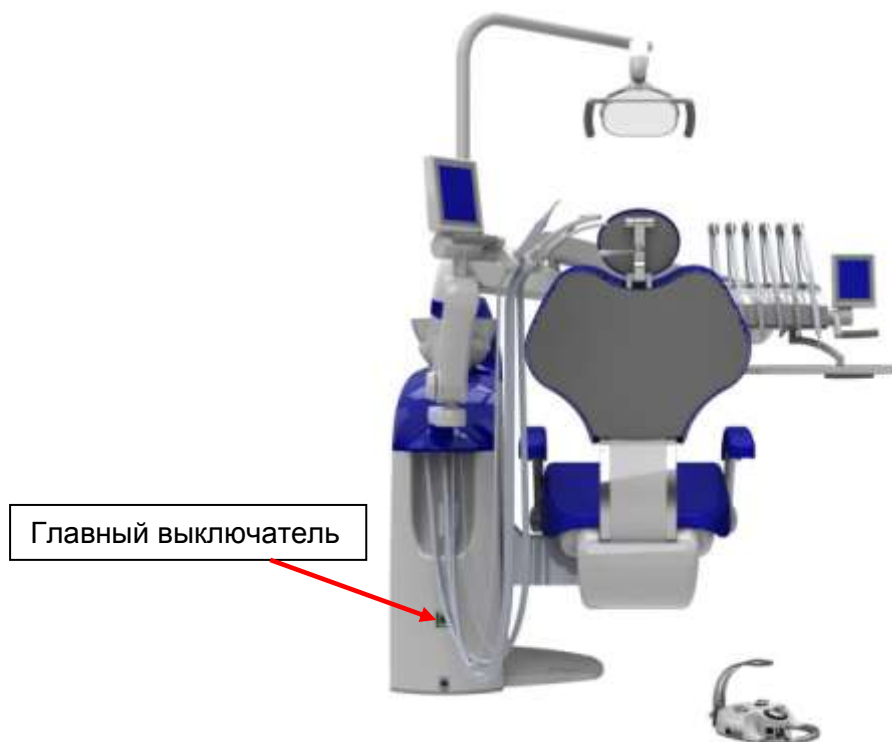

после этого загорится индикатор выключателя и на дисплее отобразится следующее:

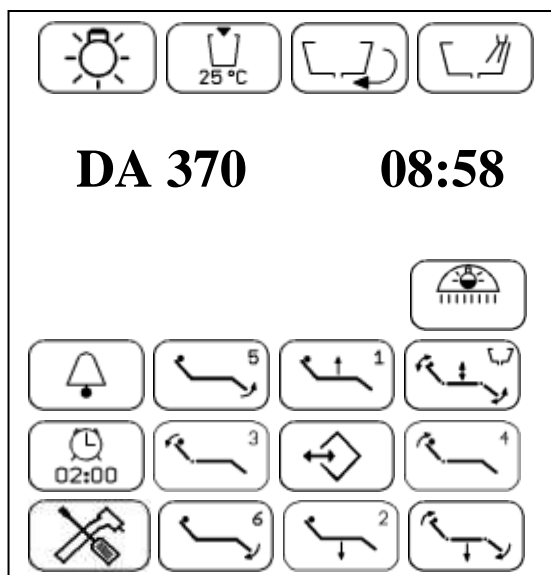

– это означает, что установка включена. Установка подключена к рабочим коммуникациям. Три коротких звуковых сигнала обозначают готовность установки к работе. В случае, если установлена система подогрева воды стакана пациента, необходимо подождать около 10 минут, пока вода не нагреется до установленной в настройках температуры. При включении установки не рекомендуется вынимать инструменты из держателя, а также нажимать на кнопки панели управления. Педальный переключатель должен находиться в состоянии покоя.



Предупреждение

Плечо и блок ассистента должны находиться в позиции, не препятствующей движениям кресла и стула врача (см. рис.).

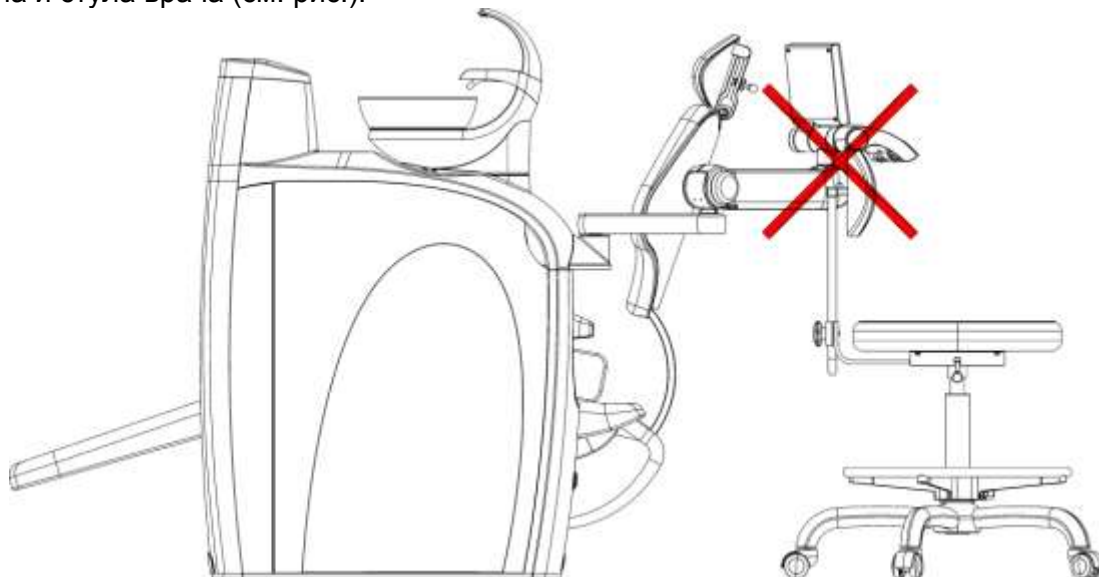

Предупреждение

Нельзя использовать более одного инструмента одновременно! Исключение составляют: слюноотсасыватель, большой и малый аспираторы и, в зависимости от комплектации, полимеризационная лампа и стоматологический шприц на блоке ассистента. Если одновременно активны несколько инструментов, на дисплее отображается сообщение об ошибке:

Ошибка! 2 активных инструмента!

8. РАБОТА С УСТАНОВКОЙ

8.1 Панель управления с инструментами

Сенсорный дисплей легко читаем из любого рабочего положения.

8.1.1 Описание символов

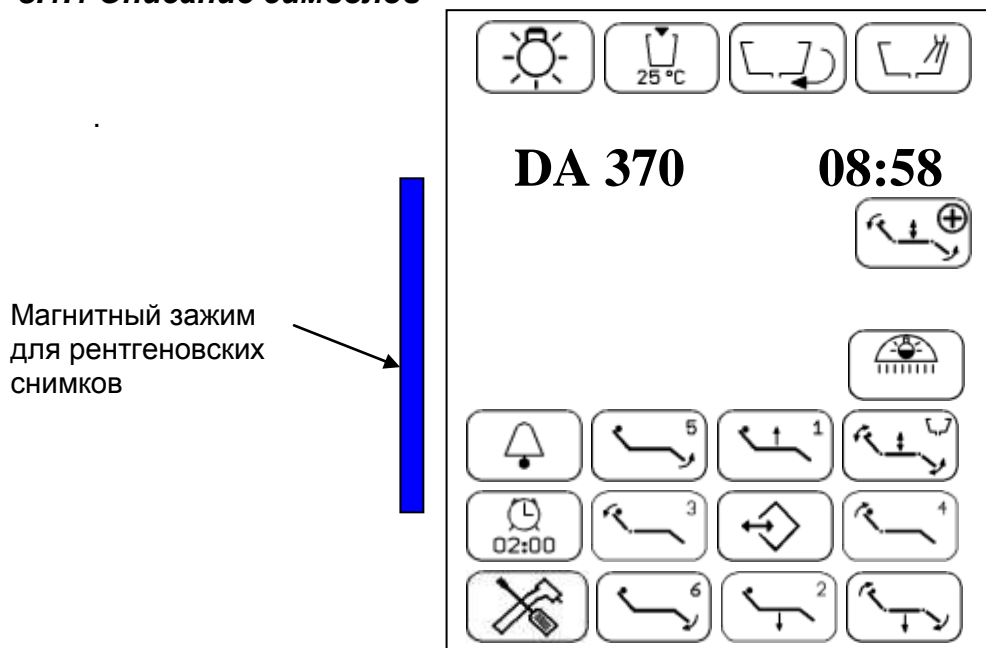

Включение/Выключение негатоскопа

Нажатием на кнопку включите режим повышенной яркости дисплея. Зафиксируйте снимок на свободной части дисплея при помощи магнитного зажима (в комплекте поставки). Для восстановления нормальной яркости дисплея нажмите на кнопку или достаньте инструмент из держателя. Негатоскоп можно включить даже при извлеченном инструменте.

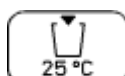

Наполнение стакана – температура воды

Удерживанием кнопки более 1,5 секунд включается режим наполнения стакана (продолжительность цикла наполнения сохраняется в памяти). Кратким нажатием кнопки включается наполнение стакана на заданный период времени. Последующим кратким нажатием кнопки наполнение стакана прерывается (без изменения настроек длительности цикла).

Желаемую температуру воды для стакана (**25°C – 45°C**) можно установить в меню **Настройка**.

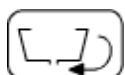

Вращение чаши. Нулевая позиция, Крайняя позиция.

Удерживанием кнопки более 1,5 секунд включается режим вращения чаши к пациенту и как только чаша достигнет необходимой позиции - отпустите кнопку (продолжительность цикла сохраняется в памяти). Кратким нажатием кнопки включается цикл вращения на запрограммированное время (до достижения предварительно установленной крайней позиции). Для возвращения чаши в нулевую позицию, нажмите кнопку еще раз. Споласкивание активизируется автоматически по возвращении чаши в нулевую позицию. при активном цикле вращения, движение чаши можно прервать кратким нажатием кнопки (без изменения предварительно настроенной длительности цикла). Функцию автоматического споласкивания плевательницы по возвращении в «нулевую» позицию можно отключить в меню настроек.

Чаша может вращаться только до ограниченной фабричными настройками позиции. Стрелки на дисплее указывают направление движения чаши.



Предупреждение

Не активируйте функцию "Вращение чаши" если кресло находится в движении!



Споласкивание плевательницы

Удерживанием кнопки более 1,5 секунд включается режим споласкивания чаши (продолжительность цикла споласкивания сохраняется в памяти). Кратким нажатием кнопки включается цикл споласкивания на запрограммированное время. Последующим кратким нажатием кнопки цикл споласкивания прерывается (без изменения предварительно настроенной длительности цикла).

Споласкивание включается автоматически по возвращении чаши в начальную позицию на блоке плевательницы.

Основное освещение

Три основных уровня интенсивности:



Выключено



Нормальная яркость



Низкая яркость (для работы с композитами)

Используйте эту кнопку для включения лампы, а также для переключения между режимами освещения. Продолжительным нажатием на кнопку лампа выключается.

Управление светильником XENOS с сенсорным переключателем осуществляется только при помощи сенсорного переключателя. Данные кнопки для управления светильником не используются.

Обозначение модели установки:

DA 370 или DA 380.

Настройка времени

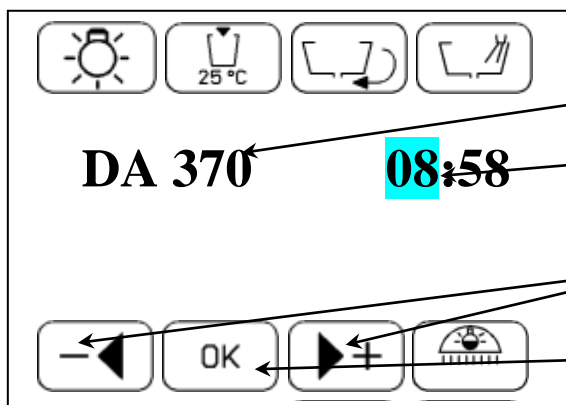

Модель установки

Для установки времени нажмите непосредственно на иконку с изображением часов или минут, установите время при помощи стрелок.

Подтвердите кнопкой **OK**



Звонок - Удерживанием кнопки включается встроенное в гидроблоке реле звонка.

Управление креслом

При помощи этих кнопок осуществляется управление перемещениями кресла. Использование кнопок возможно, если все инструменты находятся в держателе. Если инструмент не находится в держателе, то использование кнопок возможно только в том случае, если педальный переключатель находится в состоянии покоя.

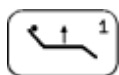

Кресло вверх

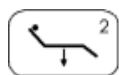

Кресло вниз



Спинка кресла назад



Спинка кресла вперед

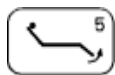

Опора для ног вверх

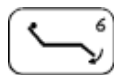

Опора для ног вниз



Кнопка для сохранения и вызова личных настроек пользователя

Используйте эту кнопку для перехода в режим программирования, в котором вы можете сохранять или активировать личные настройки для кресла.

Сохранение личных настроек позиций кресла:

При помощи кнопок приведите кресло в желаемое положение и последовательно нажмите:



+

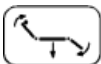

+

кнопку, которую вы хотите назначить на данную личную настройку:

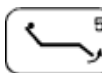

Удерживайте кнопку (прим. 3 сек.) до тех пор, пока не прозвучит звуковой сигнал: короткий – длинный гудок и только после этого продолжайте программирование настройки. В противном случае, настройки или изменения сохранены не будут.

Сохранение настройки подтверждается звуковым сигналом: один длинный – два коротких. В случае ошибки при сохранении вы услышите три длинных звуковых сигнала.

Вызов личных настроек:

для перехода в режим личных настроек нажмите последовательно кнопки: + кнопку, которую вы назначили на нужную настройку.

Если перед выбором одного из рабочих положений кресла, оно находилось в положении "Вход-выход" (начальная позиция), то при переходе кресла в выбранное положение светильник включится автоматически.

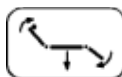

Исходная позиция

Нажатием на эту кнопку кресло приводится в исходную позицию (для посадки/выхода пациента). Автоматически выключится основное освещение, и чаша плевательницы вернется в свою начальную позицию на гидроблоке. Кнопка активна только в том случае, если ни один из инструментов не находится в рабочем режиме.

Установка личных настроек для «Исходной позиции»:

Последовательность действий аналогична описанной в разделе «Сохранение личных настроек позиций кресла», т.е. последовательно нажмите

кнопки: + + .

Удерживайте кнопку (прим. 3 сек.) до тех пор пока не прозвучит звуковой сигнал: короткий – длинный гудок и только после этого продолжайте программирование настройки. В противном случае, настройки или изменения сохранены не будут.

Сохранение настройки подтверждается звуковым сигналом: один длинный – два коротких. В случае ошибки при сохранении вы услышите три длинных звуковых сигнала.

Для приведения кресла в Исходную позицию просто нажмите .

Положение "Полоскание рта"

Нажатием на эту кнопку кресло приводится в положение «Полоскание рта». Кнопка активна только в том случае, если ни один из инструментов не находится в рабочем режиме.

Установка личных настроек для положения «Полоскание рта»:

Последовательность действий аналогична описанной в разделе «Сохранение личных настроек позиций кресла», т.е. последовательно нажмите кнопки:

+ + .

Удерживайте кнопку (прим. 3 сек.) до тех пор, пока не прозвучит звуковой сигнал: короткий – длинный гудок и только после этого продолжайте программирование настройки. В противном случае, настройки или изменения сохранены не будут.

Сохранение настройки подтверждается звуковым сигналом: один длинный – два коротких. В случае ошибки при сохранении вы услышите три длинных звуковых сигнала.

Во избежание столкновения кресла с плевательницей, максимальная высота поднятия кресла при положении "Полоскание рта" ограничена.

Для приведения кресла в положение «Полоскание рта» нажмите .

Повторное нажатие кнопки вернет кресло в предыдущее рабочее положение.

В случае, если при процессе приведения кресла в положение "Полоскание рта" был активирован инструмент или нажата клавиша управлением кресла - позиционирование

остановится, необходимо нажать клавишу  еще раз для продолжения перемещения кресла. Для возвращения кресла в предыдущую рабочую позицию повторно нажмите

кнопку , (активация функции "возврата" возможна только в том случае, если кресло перед этим находилось в положении "полоскание рта").

Порядок действий при случайном прерывании цикла "возврата кресла": необходимо нажать клавишу  еще раз для продолжения цикла.

При нажатии какой-либо функциональной кнопки во время нахождения кресла в позиции "Полоскание рта", функция "Возврат кресла" отменяется и активируется функция нажатой кнопки.

При выборе позиции кресла "Полоскание рта" выключается светильник, и чаша автоматически поворачивается к пациенту. При возвращении кресла в одно из рабочих положений чаша возвращается в нулевую позицию, а светильник автоматически включается.

Автоматические функции активны только на плевательницах с электронным управлением. Для установок с мануальным управлением чашей плевательницы: если чаша плевательницы находится на пути движения кресла, движение кресла автоматически блокируется и звучит предупреждающий звуковой сигнал (повторяющийся короткий сигнал). Для продолжения перемещения кресла в нужную позицию необходимо вручную вернуть чашу плевательницы в «нулевое» положение.

Положение Анти-шок (Положение Тренделенбурга)

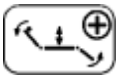

При нажатии на данную кнопку кресло автоматически переместиться в положение Анти-шок, параметры положения установлены производителем и не могут быть изменены. При переходе в позицию Анти-шок чаша плевательницы автоматически возвращается в «нулевую» позицию (только плевательницы с электронным управлением). На установках с мануальным управлением чашей плевательницы при переходе кресла в положение Анти-шок происходит следующее: если чаша плевательницы находится на пути движения кресла, движение кресла автоматически блокируется и раздается предупреждающий звуковой сигнал (повторяющийся короткий сигнал). Для продолжения перемещения кресла в позицию Анти-шок необходимо вручную вернуть чашу плевательницы в «нулевое» положение.

Предупреждение



При программировании настроек обратите внимание на то, что кнопка  активна в течение 4х секунд после нажатия. Если вы не прислонялись к кнопке более 4х секунд, то кнопка автоматически переходит в неактивный режим. Активируйте кнопку повторным нажатием.

Перед тем, как переместить кресло вверх (также и при движении кресла в верхней части дорожки) убедитесь в том, что чаша плевательницы находится в начальной позиции!!

В случае, если положение чаши плевательницы препятствует движению кресла, то движение кресла автоматически блокируется, а на дисплее отображается сообщение об ошибке в виде E10-BOWL.

Также блокируется движение кресла в любое запрограммированное в личных настройках положение, для принятия которого кресло должно двигаться вверх. В данном случае, о блокировке кресла предупреждает звуковой сигнал: повторяющийся короткий гудок. Сигнал будет звучать до тех пор, пока чаша не будет возвращена в начальную позицию. После кресло автоматически возобновит движение в выбранное положение. Если управление чашей плевательницей осуществляется посредством двигателя, то чаша плевательницы отодвигается автоматически.

Если цикл позиционирования кресла (движение кресла вверх или движение кресла в верхней части дорожки) был заблокирован из-за активации движения чаши, то чашу необходимо сначала вернуть в начальную позицию на блоке и только потом продолжить операции с креслом.

В данном случае, о блокировке кресла сообщает звуковой сигнал: короткий – длинный – короткий – длинный – короткий гудок.

Если цикл позиционирования кресла был прерван из-за активации движения чаши, то чашу необходимо сначала вернуть в начальную позицию на блоке и только потом продолжить операции с креслом.

При столкновении с каким-либо объектом кресло автоматически останавливается и начинает движение в обратном направлении (но: не при каждом столкновении спинки с препятствием!). Движение в обратном направлении продолжается до тех пор, пока элемент безопасности не удалится от препятствия на достаточное расстояние и рычаг элемента безопасности не высвободится, или же пока кресло не достигнет своего конечного положения. Реверс движения сопровождается предупреждающим звуковым сигналом: повторяющийся долгий гудок. Элемент безопасности контролирует движение кресла вниз, движение спинки назад и соприкосновение с блоком ассистента.

При столкновении кресла с блоком ассистента на дисплее появляется предупреждающее сообщение: "!!Столкновение!!" и звучит звуковой сигнал - два долгих гудка.

В этом случае функция **«Обратное движение кресла» – движение кресла остановлено** не активируется.

Перед изменением положения кресла, во избежание повреждения блока ассистента в результате столкновения с креслом, производитель рекомендует отодвигать блок ассистента в положение, не препятствующее движению кресла.

При неправильной работе с креслом на дисплее отображается сообщение о неисправности с указанием типа ошибки.

Список возможных сообщений об ошибке:

E01-EEC	неисправность ОЗУ
E02-EEW	ошибка при сохранении настройки в память установки
E03-MOT1	ошибка мотора 1
E04-MOT2	ошибка мотора 2
E05-MOT3	ошибка мотора 3
E06-RNG1	мотор 1 – превышение допустимого лимита
E07-RNG2	мотор 2 превышение допустимого лимита
E08-RNG3	мотор 3 превышение допустимого лимита
E09-RNGA	ошибка автонастройки
E10-BOWL	положение чаши не позволяет произвести перемещение кресла
E12-COMM	ошибка в последовательном соединении
E13-CON1	ошибка в кабельном соединении rot1 – повреждение/разъединение
E14-CON2	ошибка в кабельном соединении rot2 – повреждение/разъединение
E15-CON3	ошибка в кабельном соединении rot3 – повреждение/разъединение
E16-SSW	элемент безопасности кресла зажат
E17-ASET	программа Autoset была завершена некорректно

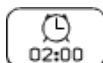

Таймер

Используйте данную кнопку для установки функций "Таймер" и "Напоминание". Диапазон настроек: от 30 секунд до 16 минут. (базовая настройка: 2мин). Установите нужное время и повторно нажмите кнопку для начала обратного отсчета. Нажатие на кнопку при активном таймере выключит функцию.

Информация о состоянии батареи педального переключателя.

Информация о состоянии батареи отображается только на моделях беспроводных педальных переключателей.

Обозначения степени заряда батареи:

- батарея разряжена
- батарея заряжена на 33%
- батарея заряжена на 66%
- батарея заряжена на 100%



Переход в меню настроек

Меню настроек (страница 1)

Меню настроек	
Настр. Л	Споласкивание плевательницы
Настр. П	ChipVI
Таймер	02:00
Звук клавиш	01
Стакан T°	37 °C
Язык	Русский
«Гигиена»	10 м.
Нагрев воды	Выкл.

2

esc

OK

+

- ← Настройка функции левой нижней кнопки педального переключателя
- ← Настройка функции правой нижней кнопки педального переключателя
- ← Настройка таймера
- ← Уровень громкости клавиш
- ← Настройка температуры воды для стакана (при установленной системе обогрева воды)
- ← Выбор языка
- ← Настройка длительности цикла «Гигиена»
- ← Настройка температуры воды для инструментов (при установленном бойлере)

Если установка не оборудована системой «Гигиена» (не входит в базовую комплектацию и устанавливается только по заказу), то строка меню «Гигиена» не отображается и информация о времени цикла не указывается (-).

В случае, если система нагрева воды для стакана не установлена, строка меню "Вода для стакана" неактивна и температура воды не отображается (- - -).

В случае, если система подогрева воды не была установлена (устанавливается только по заказу), строка меню «Подогрев воды» неактивна (- - -).

Теплая вода может попасть к наконечнику инструмента только после того, как остатки холодной воды будут полностью слиты из шланга инструмента.

Меню настроек (страница 2)



Регулировка интенсивности освещения

Настройка функций левой (Л) кнопки педального переключателя



Chipblower

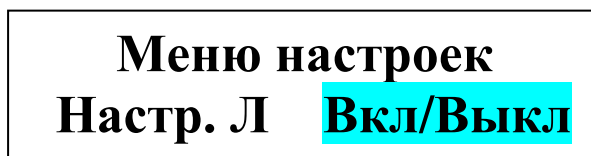

Включение/Выключение охлаждения инструментов



Включение режима «Реверс» для микромотора или «Endo» для скайлера



Включение подсветки инструмента

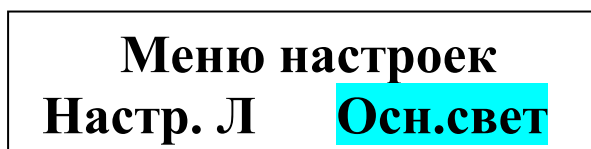

Включение основного освещения



Функция «Открывание двери»



Наполнение стакана пациента

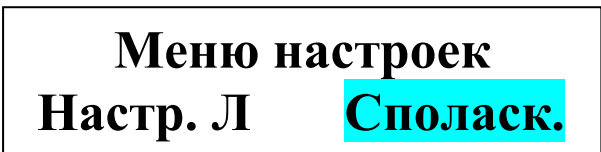



Споласкивание плевательницы

Ход настройки функций для Правой (П) кнопки педали аналогичен ходу настройки функций длялевой (Л) кнопки педали.



Chipblower

Инструкции по настройке и изменению значений параметров:

Выделите нажатием соответствующий значок параметра на дисплее, далее при помощи кнопок  ,  установите желаемую величину/ функцию.

Подтвердите выбор кнопкой  .

Переключение между страницами 1 и 2 в Меню настроек.

Переход в меню настроек

Информация /Версия отдельных модулей электроники/

Возврат в главное меню

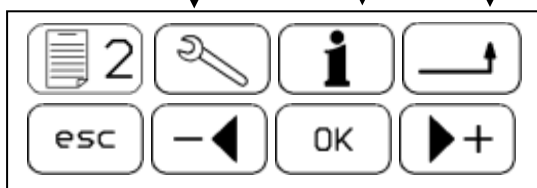

↑ Отмена операции (без сохранения изменений в настройках)
 ↑ Понижение значения параметра
 ↑ Подтверждение
 ↑ Повышение значения параметра

8.1.2 Кнопка блокировки для панели управления



8.1.3. Установка трей-столика

Съемный поддон для трей-столика изготовлен из нержавеющей стали. Для того чтобы вынуть поддон из держателя, выдвиньте его как указано на рис.справа. По желанию можно заказать пластиковый поддон с лоточками из нержавеющей стали. **Максимальная нагрузка на трей-столик не должна превышать 1,5 кг.**

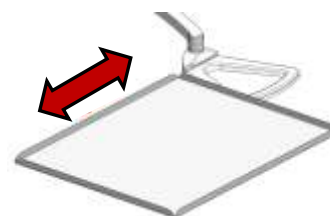

8.1.4 Работа с инструментами

Панель управления

При работе со стоматологическими инструментами и принадлежностями необходимо соблюдать не только нижеприведенные руководства, но и инструкции производителей!

Стоматологический шприц

Стоматологический шприц включается автоматически сразу после снятия из держателя. Для включения режима "воздух" – нажмите правую кнопку, для режима "вода" – левую, для режима "спрей" (вода + воздух) – нажмите обе кнопки одновременно.

DC Микромотор

Дисплей для DC микромоторов

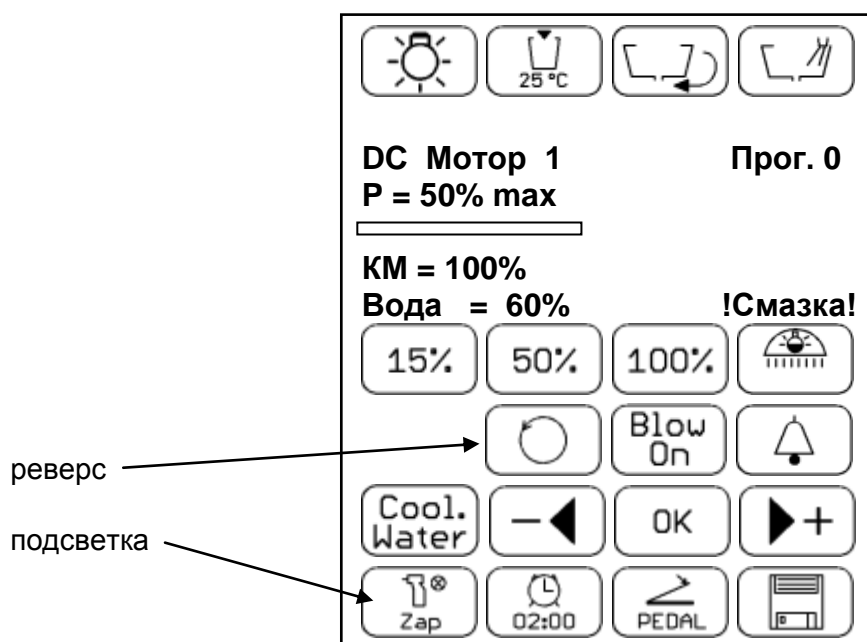

По извлечении микромотора из держателя на дисплее отображаются данные о его настройках:

- **P = 50 % max** - мощность микромотора
Для изменения настроек мощности нажмите значок **50%** и далее при помощи кнопок - < / > + установите необходимую величину. Для сохранения изменений параметра: подтвердите изменения, нажав ОК, затем нажмите кнопку "Сохранить" .
- **Прог 0** – количество сохраненных личных настроек (0 – 9).
В памяти устройства можно сохранить макс. 10 личных настроек. Для выбора настройки нажмите значок **Прог** и далее при помощи кнопок - < / > + выберите необходимую настройку.

Перед непосредственным сохранением личной настройки необходимо сначала выбрать номер, под которым она будет сохранена и только потом настроить необходимые параметры. Для сохранения изменений в памяти установки:

подтвердите изменения, нажав ОК, затем нажмите кнопку "Сохранить" .

Изменение параметров настроек при снятом инструменте без последующего

нажатия кнопки  приведет к сохранению нового значения параметра.

Изменения будут активны до тех пор, пока Вы не измените программу инструмента (Prog. 0 – 9). Изменения будут активны даже после перезагрузки установки (выключение-включение). Для возврата к стандартным настройкам нажмите *Prog.* Если вы хотите сохранить настройки для конкретной программы,

то после изменения параметров настроек необходимо нажать кнопку .

15%



15% – заранее установленная величина мощности. Нажатием на кнопку автоматически устанавливается режим мощности $P = 15\% \text{ max}$.

50%

50% – заранее установленная величина мощности. Нажатием на кнопку автоматически устанавливается режим мощности $P = 50\% \text{ max}$.

100%

100% – заранее установленная величина мощности. Нажатием на кнопку автоматически устанавливается режим мощности $P = 100\% \text{ max}$.

- **КМ = 100 %** - максимальный крутящий момент
Для изменения настроек крутящего момента нажмите значок **100 %** и далее при помощи кнопок - **< / > +** установите необходимую величину. Для сохранения изменений параметра: подтвердите изменения, нажав ОК, затем нажмите кнопку "Сохранить" .
- **Вода = 60 %** - количество воды для охлаждения инструментов.
Для изменения настроек количества подаваемой воды нажмите значок **60 %** и далее при помощи кнопок - **< / > +** установите необходимую величину. Для сохранения изменений параметра: подтвердите изменения, нажав ОК, затем нажмите кнопку "Сохранить" .

Cool.
Water

Охл. Вода - активен режим охлаждения водой. Повторным нажатием активируется следующий режим:

- **Спрей = xx %** - активен режим охлаждения «Спрей»
Для изменения настроек количества подаваемой воды нажмите значок **xx** и далее при помощи кнопок - **< / > +** установите необходимую величину. Для сохранения изменений параметра: подтвердите изменения, нажав ОК, затем нажмите кнопку "Сохранить" .

Cool.
Spray

Охл. Спрей - активен режим охлаждения «Спрей» (вода + воздух). Повторным нажатием активируется следующий режим охлаждения:

Охл. Выкл – охлаждение выключено, повторным нажатием активируется следующий режим охлаждения:

Cool.
Air

Охл. Воздух – активен режим охлаждения «Воздух».

On

Подсветка – включение/выключение подсветки инструмента.
Нажатием кнопки включается подсветка инструмента – **Вкл.**
Повторным нажатием кнопки подсветка выключается – **Выкл.**



Реверс - Нажатием кнопки активируется функция "Реверс". Изменение направления вращения бора обозначается на дисплее символом "R". Кнопка активна только в том случае, если рычаг/педаль переключателя находится в нулевой позиции.

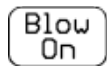

Chip Вкл. – Автоматическая продувка инструмента воздухом (продолжительность прим. 0,5 сек.). Активируется по возвращении рычага/педали переключателя в начальную позицию. При повторном нажатии активируется следующий режим:



Chip Выкл. – Автоматическая продувка инструмента воздухом неактивна. При повторном нажатии активируется режим: Chip Delay («Ожидание»).

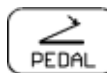

Педальный переключатель в аналоговом (бесступенчатом) режиме

Символ означает, что переключатель находится в аналоговом режиме работы, т.е. изменение величины параметра напрямую зависит от силы нажатия на педаль. При повторном нажатии на символ переключатель перейдет в следующий режим:

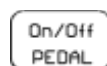

Педальный переключатель в дискретном режиме Вкл./Выкл.

Символ означает, что переключатель находится в дискретном режиме. Нажатием на педаль автоматически активируется максимальная (предварительно настроенная) величина параметра. Величина параметра далее не изменяется и не зависит от силы нажатия на педаль. При повторном нажатии на символ переключатель перейдет в Аналоговый режим работы.

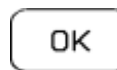

OK

Завершение изменения параметров.

Если при настройке/изменении параметров вы не прислонялись к экрану более 4х секунд, то настройки параметров, кнопка переходит в неактивный режим. Кнопка активируется повторным нажатием.

После того как вы достали микромотор из держателя необходимо нажать на педаль (отвести рычаг переключателя вправо; в зависимости от типа педального переключателя) для активации инструмента. При максимальном давлении на педаль актуальная мощность микромотора указана на дисплее. Для прекращения работы микромотора, верните кнопку переключателя в начальное положение.

По окончании работы с микромотором, рекомендовано продуть микромотор воздухом (с помощью функции chipblower). Мощность мотора можно настроить при помощи кнопок - < / > + в диапазоне 0-100% (если инструмент вынут из держателя и находится в состоянии покоя; если инструмент активен и рычаг/педаль переключателя в максимальной позиции). Если переключатель находится в аналоговом режиме, то мощность работающего микромотора можно изменять ослабляя/усиливая нажим на педаль. Предупреждение о сроке наступления смазки микромотора указывается на дисплее сообщением "**Смазка**" и сопровождается звуковым сигналом. Предупреждение будет звучать каждый раз при использовании инструмента до тех пор, пока вы не подтвердите смазку микромотора нажатием пиктограммы "**Смазка**" на дисплее.

Микромотор AC - МХ, МХ2, МСХ (Bien-Air)

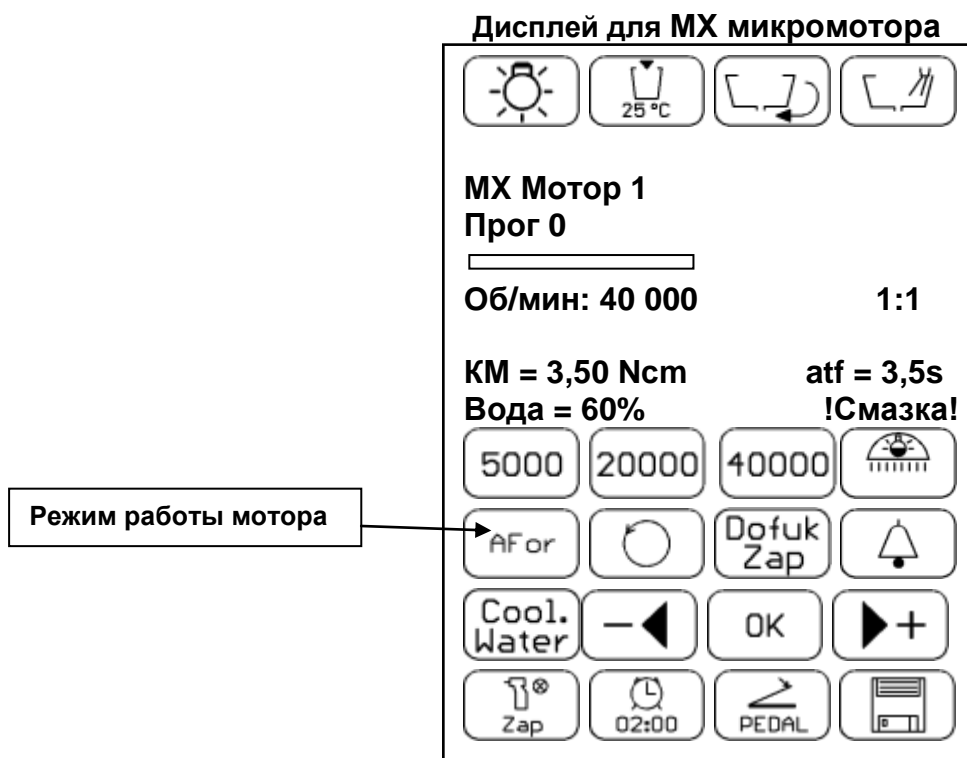

По извлечении микромотора из держателя, на дисплее отображаются данные о настройках:

- **Прог 0** – количество сохраненных личных настроек (0 – 9).

В памяти устройства можно сохранить макс. 10 личных настроек. Для выбора настройки нажмите значок **Прог** и далее при помощи кнопок - < / > + выберите необходимую настройку. Перед непосредственным сохранением личной настройки необходимо выбрать номер, под которым она будет сохранена и только затем настраивать необходимые параметры. Для сохранения изменений в памяти установки: подтвердите изменения, нажав OK, затем нажмите кнопку "Сохранить"



Изменение параметров настроек при снятом инструменте без последующего



нажатия кнопки приведет к сохранению нового значения параметра. Изменения будут активны до тех пор, пока Вы не измените программу инструмента (Prog. 0 – 9). Изменения будут активны даже после перезагрузки установки (выключение-включение). Для возврата к стандартным настройкам нажмите *Prog.* Если вы хотите сохранить настройки для конкретной программы, то после

изменения параметров настроек необходимо нажать кнопку .

- **1 : 1** – передаточное отношение

Для изменения передаточного отношения нажмите значок **1:1** и далее при помощи кнопок - < / > + установите необходимую величину. Для сохранения изменений параметра: подтвердите изменения, нажав OK, затем нажмите кнопку "Сохранить"



Доступные для установки значения передаточного отношения: 1:5; 1:4; 1:2; 1:1; 2:1; 7:1; 10:1; 20:1; 30:1; 100:1; 128:1. При смене передаточного отношения также автоматически изменятся показатели числа оборотов в минуту (об/мин) и крутящего момента бора.

- **Об/мин = 40000** – количество оборотов в минуту
Для изменения количества оборотов нажмите значок **40000** и далее при помощи кнопок - < / > + установите необходимую величину. Для сохранения изменений параметра: подтвердите изменения, нажав ОК, затем нажмите кнопку "Сохранить"



Отображаемая величина показателя зависит от значения установленного передаточного отношения.

При работе микромотора на дисплее указано действительное число оборотов/мин.

- **T (Torque): 3,50 Ncm** - Установленный предельный крутящий момент. (0,35 – 3,50 Ncm при 1:1)

Для изменения параметра нажмите значок **3,50** и далее при помощи кнопок - < / > + установите необходимую величину. Для сохранения изменений параметра:

подтвердите изменения, нажав ОК, затем нажмите кнопку "Сохранить" .

Отображаемая величина показателя зависит от значения установленного передаточного отношения.

AFor **Режим работы микромотора** - Используйте эту кнопку для переключения между режимами работы микромотора: **Normal / ARev / AFor**.

Обычный режим - Normal

Normal В этом режиме МХ мотор управляется также как и обычный мотор, за исключением того, что можно по желанию изменить и установить необходимое количество оборотов/мин и предельный крутящий момент (символ **T**). Для сохранения изменений параметра:

подтвердите изменения, нажав ОК, затем нажмите кнопку "Сохранить" .

ARev **Режим авто-реверс - ARev**

При достижении установленного предельного крутящего момента мотор автоматически сменит направление вращения (начнет вращение против часовой стрелки). Вращение в обратном направлении будет продолжаться до момента отпуска педали переключателя. Когда мотор находится в режиме "Реверс" на дисплее отображается символ «**R**» и подсветка инструмента мигает. Для сохранения изменений параметра: подтвердите

изменения, нажав ОК, затем нажмите кнопку "Сохранить" .

AFor **Режим авто-форвард - AFor**

При достижении установленного предельного крутящего момента мотор автоматически сменит направление вращения (начнет вращение против часовой стрелки) до устранения нагрузки и будет продолжать вращаться в этом направлении установленное количество времени: прим. **atf = 3,5 s**, по окончании установленного времени мотор снова перейдет к вращению по часовой стрелке. Цикл смены направления вращения повторяется до тех пор, пока педаль переключателя не будет отпущена. О переходе в режим "реверс" сигнализирует мигание подсветки инструмента, символ "**R**" на дисплее, а также звуковой сигнал, если мотор находится в цикле **atf**.

Время переключения можно самостоятельно установить: **x,x s**. Для изменения параметра нажмите значок **3,5 s** и далее при помощи кнопок - < / > + установите необходимую величину. Для сохранения в памяти установленной длительности нажмите **ОК**. Для сохранения изменений параметра: подтвердите изменения, нажав ОК, затем нажмите кнопку "Сохранить" .

5000 **5000** – предустановленное количество оборотов/мин. Нажатием на кнопку автоматически устанавливается **об/мин = 5000**. Отображаемая величина показателя зависит от значения установленного передаточного отношения..

 **20000** – предустановленное количество оборотов/мин. Нажатием на кнопку автоматически устанавливается **об/мин** = 20000. Отображаемая величина показателя зависит от значения установленного передаточного отношения.

 **40000** – предустановленное количество оборотов/мин. Нажатием на кнопку автоматически устанавливается **об/мин** = 40000. Отображаемая величина показателя зависит от значения установленного передаточного отношения.

Вода = 60 % - количество воды для охлаждения инструментов.

Для изменения настроек количества подаваемой воды нажмите значок **60 %** и далее при помощи кнопок - < / > + установите необходимую величину. Для сохранения изменений параметра: подтвердите изменения, нажав ОК, затем

нажмите кнопку "Сохранить" .

 **Охл. Вода** - активен режим охлаждения водой. Повторным нажатием активируется следующий режим:

- **Спрей = xx %** - активен режим охлаждения «Спрей»
Для изменения настроек количества подаваемой воды нажмите значок **xx** и далее при помощи кнопок - < / > + установите необходимую величину. Для сохранения изменений параметра: подтвердите изменения, нажав ОК, затем нажмите кнопку

"Сохранить" .

 **Охл. Спрей** - активен режим охлаждения «Спрей» (вода + воздух). Повторным нажатием активируется следующий режим:

 **Охл. Выкл** – охлаждение выключено, повторным нажатием активируется следующий режим:

 **Охл. Воздух** – активен режим охлаждения «Воздух».

 **Подсветка** – включение/выключение подсветки инструмента.
Нажатием кнопки включается подсветка инструмента – **Вкл.**
Повторным нажатием кнопки подсветка выключается – **Выкл.**
Установить необходимую интенсивность света можно в меню настроек.

 **Реверс** - Нажатием кнопки активируется функция "Реверс". Изменение направления вращения бора обозначается на дисплее символом "R". Кнопка активна только в том случае, если рычаг/педаль переключателя находится в нулевой позиции.

 **Chip Вкл.** – Автоматическая продувка инструмента воздухом (продолжительность прим. 0,5 сек.). Активируется по возвращении рычага/педали переключателя в начальную позицию. При повторном нажатии активируется следующий режим:

 **Chip Выкл.** – Автоматическая продувка инструмента воздухом неактивна. При повторном нажатии активируется режим: Chip Delay («Ожидание»).

 **Педальный переключатель в аналоговом (бесступенчатом) режиме**
Символ означает, что переключатель находится в аналоговом режиме работы, т.е. изменение величины параметра напрямую зависит от силы нажатия на педаль. При повторном нажатии на символ переключатель перейдет в следующий режим:

 **Педальный переключатель в дискретном режиме Вкл./Выкл.**
Символ означает, что переключатель находится в дискретном режиме. Нажатием на педаль автоматически активируется максимальная (предварительно настроенная) величина параметра.

Величина параметра далее не изменяется и не зависит силы нажатия на педаль. При повторном нажатии на символ переключатель перейдет в Аналоговый режим работы.

OK

OK

Завершение изменения параметров

Если при настройке/изменении параметров вы не прислонялись к экрану более 4х секунд, кнопка переходит в неактивный режим. Кнопка активируется повторным нажатием.

После того как вы достали микромотор из держателя необходимо нажать на педаль (отвести рычаг переключателя вправо; в зависимости от типа педального переключателя) для активации инструмента.

При максимальном давлении на педаль актуальная мощность микромотора указана на дисплее. Для прекращения работы микромотора, верните кнопку переключателя в начальное положение. Рекомендовано продуть микромотор воздухом (функция chipblower) по окончании его работы. Мощность мотора можно настроить при помощи кнопок - < / > + в диапазоне 0-100% (если инструмент вынут из держателя и находится в состоянии покоя; если инструмент активен и рычаг/педаль переключателя в максимальной позиции). Если переключатель находится в аналоговом режиме, то мощность работающего микромотора можно изменять ослабляя/усиливая нажим на педаль. Предупреждение о сроке наступления смазки микромотора указывается на дисплее сообщением "**Смазка**" и сопровождается звуковым сигналом. Предупреждение будет звучать каждый раз при использовании инструмента до тех пор, пока вы не подтвердите смазку микромотора нажатием пиктограммы "**Смазка**" на дисплее.

При возникновении неисправности в работе микромотора, система самоконтроля выдает следующие сообщения:

Ошибка – Коммуникация

Отсутствует питание

Превышение напряжения

Недостаточное напряжение

Перегрев

Обратитесь в сервис!

*Примечание

Символы, отображаемые на дисплее, а также возможность изменения отдельных настроек зависит от типа используемого микромотора. Перед использованием микромотора ознакомьтесь с его параметрами и функциями, описанными в инструкциях производителя.



Микромотор AC – NLX (NSK)

Дисплей для МХ микромотора

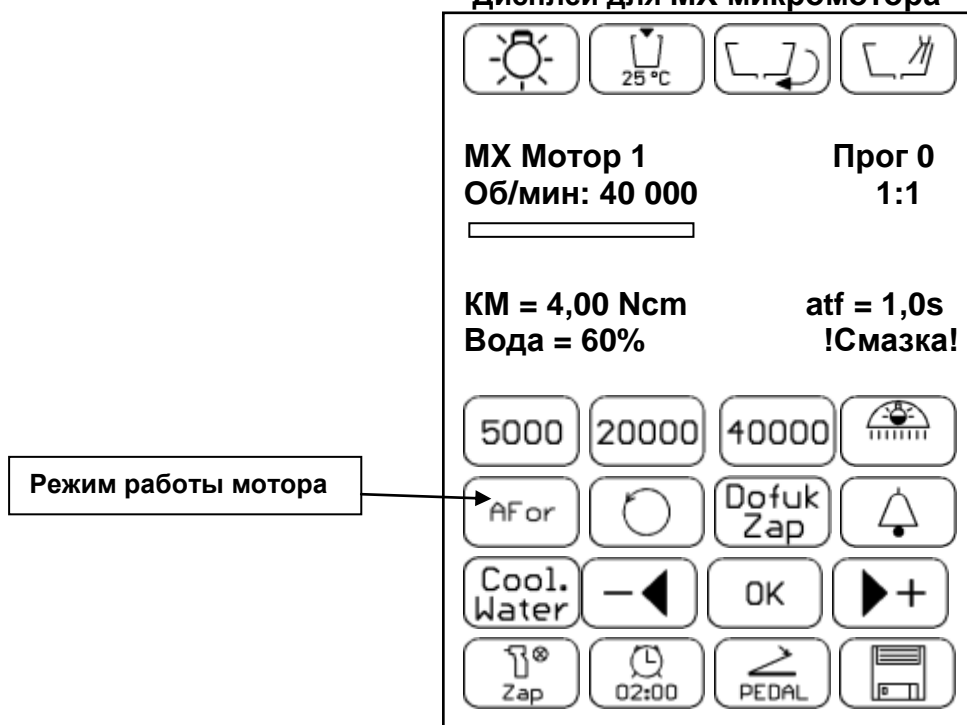

По извлечении микромотора из держателя, на дисплее отображаются данные о настройках:

- **Прог 0** – количество сохраненных личных настроек (0 – 9).
В памяти устройства можно сохранить макс. 10 личных настроек. Для выбора настройки нажмите значок **Прог** и далее при помощи кнопок - < / > + выберите необходимую настройку. Перед непосредственным сохранением личной настройки необходимо выбрать номер, под которым она будет сохранена и только затем настраивать необходимые параметры. Для сохранения изменений в памяти установки: подтвердите изменения, нажав ОК, затем нажмите кнопку "Сохранить"



Изменение параметров настроек при снятом инструменте без последующего

нажатия кнопки  приведет к сохранению нового значения параметра.

Изменения будут активны до тех пор, пока Вы не измените программу инструмента (Prog. 0 – 9). Изменения будут активны даже после перезагрузки установки (выключение-включение). Для возврата к стандартным настройкам нажмите *Prog.* Если вы хотите сохранить настройки для конкретной программы, то после

изменения параметров настроек необходимо нажать кнопку .

- **1 : 1** – передаточное отношение
Для изменения передаточного отношения нажмите значок **1:1** и далее при помощи кнопок - < / > + установите необходимую величину. Для сохранения изменений параметра: подтвердите изменения, нажав ОК, затем нажмите кнопку "Сохранить"



Доступные для установки значения передаточного отношения: 1:5; 1:4; 1:2; 1:1; 2:1; 7:1; 10:1; 20:1; 30:1; 100:1; 128:1. При смене передаточного отношения также автоматически изменятся показатели числа оборотов в минуту (об/мин) и крутящего момента бора.

- **Об/мин = 40000** – количество оборотов в минуту
Для изменения количества оборотов нажмите значок **40000** и далее при помощи кнопок - < / > + установите необходимую величину. Для сохранения изменений параметра: подтвердите изменения, нажав ОК, затем нажмите кнопку "Сохранить"



Отображаемая величина показателя зависит от значения установленного передаточного отношения.

При работе микромотора на дисплее указано действительное число оборотов/мин.

- **T (Torque): 4,00 Ncm** - Установленный предельный крутящий момент. (0,29 – 4,00 Ncm при 1:1)

Для изменения параметра нажмите значок **4,00** и далее при помощи кнопок - < / > + установите необходимую величину. Для сохранения изменений параметра:

подтвердите изменения, нажав ОК, затем нажмите кнопку "Сохранить" .

Отображаемая величина показателя зависит от значения установленного передаточного отношения.

AFor **Режим работы микромотора** - Используйте эту кнопку для переключения между режимами работы микромотора: **Normal / ARev / AFor**.

Обычный режим - Normal

Normal В этом режиме МХ мотор управляется также как и обычный мотор, за исключением того, что можно по желанию изменить и установить необходимое количество оборотов/мин и предельный крутящий момент (символ **T**). Стандартная настройка крутящего момента для данного типа: 4,00 Ncm. Кол-во оборотов изменяется в диапазоне 1000 – 40000 (в соотношении 1:1).

ARev **Режим авто-реверс - ARev**

При достижении установленного предельного крутящего момента мотор автоматически сменит направление вращения (начнет вращение против часовой стрелки). Вращение в обратном направлении будет продолжаться до момента отпуска педали переключателя. Когда мотор находится в режиме "Реверс" на дисплее отображается символ «**R**» и подсветка инструмента мигает. Для сохранения изменений параметра: подтвердите

изменения, нажав ОК, затем нажмите кнопку "Сохранить" . Реверс обозначается на дисплее символом R. В данном режиме возможно изменение настроек максимального крутящего момента. Кол-во оборотов изменяется в диапазоне 100 – 5000 (в соотношении 1:1).

AFor **Режим авто-форвард - AFor**

При достижении установленного предельного крутящего момента мотор автоматически сменит направление вращения (начнет вращение против часовой стрелки) до устранения нагрузки и будет продолжать вращаться в этом направлении установленное количество времени: прим. **atf = 3,5 s**, по окончании установленного времени мотор снова перейдет к вращению по часовой стрелке.

Цикл смены направления вращения повторяется до тех пор, пока педаль переключателя не будет отпущена. О переходе в режим "реверс" сигнализирует мигание подсветки инструмента, символ "R" на дисплее, а также звуковой сигнал, если мотор находится в цикле atf.

Время переключения можно самостоятельно установить: **x,x s**. Для изменения параметра нажмите значок **3,5 s** и далее при помощи кнопок - < / > + установите необходимую величину. Для сохранения в памяти установленной длительности нажмите **ОК**. Для сохранения изменений параметра: подтвердите изменения, нажав ОК, затем нажмите

кнопку "Сохранить" .

 **5000** – предустановленное количество оборотов/мин. Нажатием на кнопку автоматически устанавливается **об/мин** = 5000. Отображаемая величина показателя зависит от значения установленного передаточного отношения..

 **20000** – предустановленное количество оборотов/мин. Нажатием на кнопку автоматически устанавливается **об/мин** = 20000. Отображаемая величина показателя зависит от значения установленного передаточного отношения.

 **40000** – предустановленное количество оборотов/мин. Нажатием на кнопку автоматически устанавливается **об/мин** = 40000. Отображаемая величина показателя зависит от значения установленного передаточного отношения.

Вода = 60 % - количество воды для охлаждения инструментов.

Для изменения настроек количества подаваемой воды нажмите значок **60 %** и далее при помощи кнопок - **< / > +** установите необходимую величину. Для сохранения изменений параметра: подтвердите изменения, нажав ОК, затем нажмите кнопку "Сохранить" .

 **Охл. Вода** - активен режим охлаждения водой. Повторным нажатием активируется ледующий режим:

- **Спрей = xx %** - активен режим охлаждения «Спрей»
Для изменения настроек количества подаваемой воды нажмите значок **xx** и далее при помощи кнопок - **< / > +** установите необходимую величину. Для сохранения изменений параметра: подтвердите изменения, нажав ОК, затем нажмите кнопку "Сохранить" .

 **Охл. Спрей** - активен режим охлаждения «Спрей» (вода + воздух). Повторным нажатием активируется следующий режим:

 **Охл. Выкл** – охлаждение выключено, повторным нажатием активируется следующий режим:

 **Охл. Воздух** – активен режим охлаждения «Воздух».

 **Подсветка** – включение/выключение подсветки инструмента.
Нажатием кнопки включается подсветка инструмента – **Вкл.**
Повторным нажатием кнопки подсветка выключается – **Выкл.**

Установить необходимую интенсивность света можно в меню настроек.

Подсветка гаснет в течение примерно 3х после выключения инструмента. После использования функции Chipblower подсветка гаснет в течение 10 секунд. Мигающая подсветка при активной функции Chipblower не является показателем неисправности.

 **Реверс** - Нажатием кнопки активируется функция "Реверс". Изменение направления вращения бора обозначается на дисплее символом "R".
Кнопка активна только в том случае, если рычаг/педали переключателя находиться в нулевой позиции.

 **Chip Вкл.** – Автоматическая продувка инструмента воздухом (продолжительность прим. 0,5 сек.). Активируется по возвращении рычага/педали переключателя в начальную позицию. При повторном нажатии активируется следующий режим:

 **Chip Выкл.** – Автоматическая продувка инструмента воздухом неактивна. При повторном нажатии активируется режим: Chip Delay («Ожидание»).



Педальный переключатель в аналоговом (бесступенчатом) режиме

Символ означает, что переключатель находится в аналоговом режиме работы, т.е. изменение величины параметра напрямую зависит от силы нажатия на педаль. При повторном нажатии на символ переключатель перейдет в следующий режим:

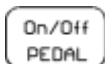

Педальный переключатель в дискретном режиме Вкл./Выкл.

Символ означает, что переключатель находится в дискретном режиме. Нажатием на педаль автоматически активируется максимальная (предварительно настроенная) величина параметра. Величина параметра далее не изменяется и не зависит силы нажатия на педаль. При повторном нажатии на символ переключатель перейдет в Аналоговый режим работы.

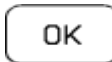

OK

Завершение изменения параметров

Если при настройке/изменении параметров вы не прислонялись к экрану более 4х секунд, кнопка переходит в неактивный режим. Кнопка активируется повторным нажатием.

После того как вы достали микромотор из держателя необходимо нажать на педаль (отвести рычаг переключателя вправо; в зависимости от типа педального переключателя) для активации инструмента. При максимальном давлении на педаль актуальная мощность микромотора указана на дисплее. Для прекращения работы микромотора, верните кнопку переключателя в начальное положение. Рекомендовано продуть микромотор воздухом (функция chipblower) по окончании его работы. Мощность мотора можно настроить при помощи кнопок - < / > + в диапазоне 0-100% (если инструмент вынут из держателя и находится в состоянии покоя; если инструмент активен и рычаг/педаль переключателя в максимальной позиции). Если переключатель находится в аналоговом режиме, то мощность работающего микромотора можно изменять ослабляя/усиливая нажим на педаль. Предупреждение о сроке наступления смазки микромотора указывается на дисплее сообщением "**Смазка**" и сопровождается звуковым сигналом. Предупреждение будет звучать каждый раз при использовании инструмента до тех пор, пока вы не подтвердите смазку микромотора нажатием пиктограммы "**Смазка**" на дисплее.

При использовании АС-мотора на дисплее отображается текущее состояние мотора. В случае ошибки, на дисплее врача, в зависимости от типа ошибки, отобразится одно из следующих сообщений:

	Ошибка
+ код	E0 – HW Error или
	E1 – SW Error , или
	E2 – Low Speed , или
	E3 – Fault , или
	E4 – Overheat , alebo
	E5 – Over Voltage , или
	E6 – Led error1 , или
	E7 – DC bus , или
	E8 – Rotor locking , или
	E9 – Motor startup , или
	EA – Led output , или
	ED – Out of control , или
	EE – Eeprom data

+ сообщение: **Обратитесь в сервис!**



В случае, если одновременно возникло сразу несколько ошибок, сообщение о типе ошибок отобразится в виде цифрового кода: xxx/xxx.

Турбина

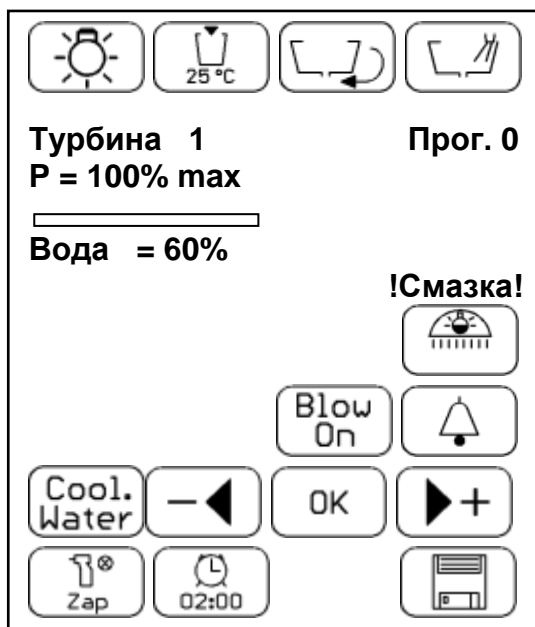
Дисплей настроек турбины



По извлечении турбины из держателя, на дисплее отображаются данные о настройках:

- **Прог 0** – количество сохраненных личных настроек (0 – 9).
В памяти устройства можно сохранить макс. 10 личных настроек. Для выбора настройки нажмите значок **Прог** и далее при помощи кнопок - < / > + выберите необходимую настройку. Перед непосредственным сохранением личной настройки необходимо выбрать номер, под которым она будет сохранена и только затем настраивать необходимые параметры. Для сохранения изменений в памяти установки: подтвердите изменения, нажав ОК, затем нажмите кнопку "Сохранить" . Изменение параметров настроек при снятом инструменте без последующего нажатия кнопки  приведет к сохранению нового значения параметра. Изменения будут активны до тех пор, пока Вы не измените программу инструмента (Prog. 0 – 9). Изменения будут активны даже после перезагрузки установки (выключение-включение). Для возврата к стандартным настройкам нажмите Prog. Если вы хотите сохранить настройки для конкретной программы, то после изменения параметров настроек необходимо нажать кнопку .

P = 100%max – мощность турбины

- **Вода = 60 %** - количество воды для охлаждения инструментов.
Для изменения настроек количества подаваемой воды нажмите значок **60%** и далее при помощи кнопок - < / > + установите необходимую величину. Для сохранения изменений параметра: подтвердите изменения, нажав ОК, затем нажмите кнопку "Сохранить" .



Охл. Вода - активен режим охлаждения водой. Повторным нажатием активируется следующий режим:

- **Спрей = xx %** - активен режим охлаждения «Спрей»
Для изменения настроек количества подаваемой воды нажмите значок **xx** и далее при помощи кнопок - < / > + установите необходимую величину. Для сохранения изменений параметра: подтвердите изменения, нажав ОК, затем нажмите кнопку "Сохранить" .



Охл. Спрей - активен режим охлаждения «Спрей» (вода + воздух). Повторным нажатием активируется следующий режим:



Охл. Выкл – охлаждение выключено, повторным нажатием активируется следующий режим:



Охл. Воздух – активен режим охлаждения «Воздух».



Подсветка – включение/выключение подсветки инструмента. Нажатием кнопки включается подсветка инструмента – **Вкл.** Повторным нажатием кнопки подсветка выключается – **Выкл.**



Сип Вкл. – Автоматическая продувка инструмента воздухом (продолжительность прим. 0,5 сек.). Активируется по возвращении рычага/педали переключателя в начальную позицию. При повторном нажатии активируется следующий режим:



Сип Выкл. – Автоматическая продувка инструмента воздухом неактивна. При повторном нажатии активируется режим: Chip Delay («Ожидание»).



Педальный переключатель в аналоговом (бесступенчатом) режиме

Символ означает, что переключатель находится в аналоговом режиме работы, т.е. изменение величины параметра напрямую зависит от силы нажатия на педаль. При повторном нажатии на символ переключатель перейдет в следующий режим:



Педальный переключатель в дискретном режиме Вкл./Выкл

Символ означает, что переключатель находится в дискретном режиме. Нажатием на педаль автоматически активируется максимальная (предварительно настроенная) величина параметра. Величина параметра далее не изменяется и не зависит силы нажатия на педаль. При повторном нажатии на символ переключатель перейдет в Аналоговый режим работы.



OK

Завершение изменения параметров.

Если при настройке/изменении параметров вы не прислонялись к экрану более 4х секунд, то настройки параметров, кнопка переходит в неактивный режим. Кнопка активируется повторным нажатием.

После того как вы достали турбину из держателя необходимо нажать на педаль (отвести рычаг переключателя вправо; в зависимости от типа педального переключателя) для активации инструмента. При максимальном давлении на педаль актуальная мощность указана на дисплее.

Для прекращения работы турбины, верните педаль переключателя в начальное положение. Рекомендовано продуть турбину воздухом (функция chipblower) по окончании её работы. Мощность турбины не изменятся!

Предупреждение о сроке наступления смазки турбины указывается на дисплее сообщением "**Смазка**" и сопровождается звуковым сигналом. Предупреждение будет звучать каждый раз при использовании инструмента до тех пор, пока вы не подтвердите смазку турбины нажатием пиктограммы "**Смазка**" на дисплее.

Примечание

При установке микромотора или турбины обратно в держатель (только после полного выключения!) подсветка погаснет автоматически.





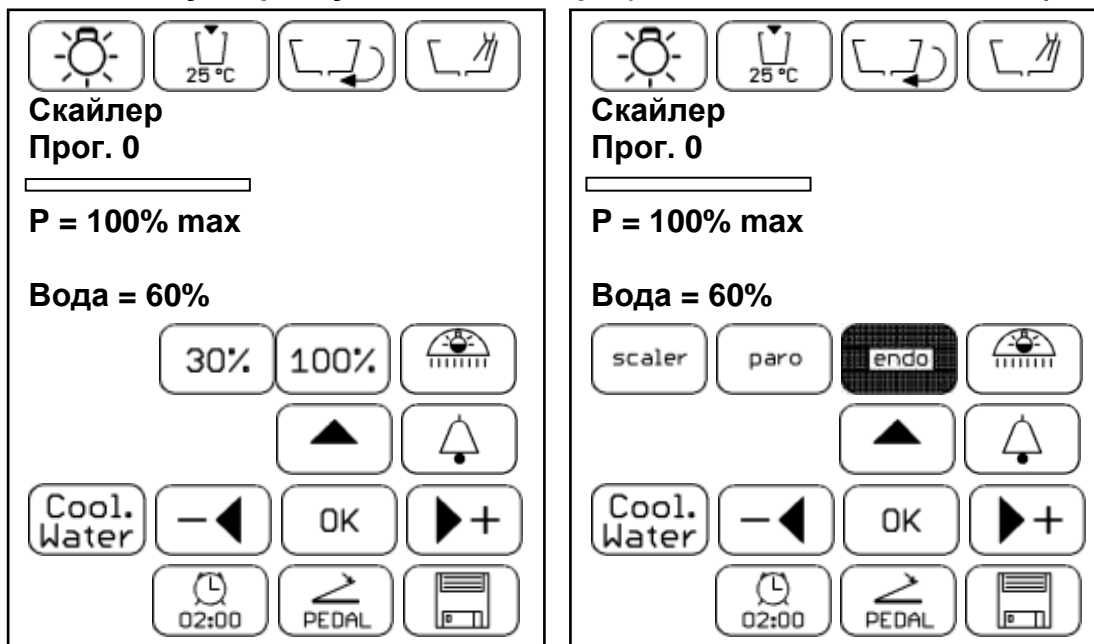

Ультразвуковой скайлер



Дисплей ультразвукового скайлера (в зависимости от модели)





По извлечении скайлера из держателя, на дисплее отображаются данные о настройках:

- Прог 0** – количество сохраненных личных настроек (0 – 9).
 В памяти устройства можно сохранить макс. 10 личных настроек. Для выбора настройки нажмите значок **Прог** и далее при помощи кнопок **< / > +** выберите необходимую настройку. Перед непосредственным сохранением личной настройки необходимо выбрать номер, под которым она будет сохранена и только затем настраивать необходимые параметры. Для сохранения изменений в памяти установки: подтвердите изменения, нажав **OK**, затем нажмите кнопку "Сохранить" . Изменение параметров настроек при снятом инструменте без последующего нажатия кнопки  приведет к сохранению нового значения параметра. Изменения будут активны до тех пор, пока Вы не измените программу инструмента (Prog. 0 – 9). Изменения будут активны даже после перезагрузки установки (выключение-включение). Для возврата к стандартным настройкам нажмите **Prog**. Если вы хотите сохранить настройки для конкретной программы, то после изменения параметров настроек необходимо нажать кнопку .
- P = 100 % max** – мощность скайлера
 Для изменения настроек мощности нажмите значок **100 %** и далее при помощи кнопок **< / > +** установите необходимую величину. Для сохранения изменений параметра: подтвердите изменения, нажав **OK**, затем нажмите кнопку "Сохранить" .

30% / 100% - кнопки для автоматической смены мощности

- Режим работы SP 4055:**
-  **scaler** – обычный режим
 -  **endo** – endo режим
 -  **paro** – paro режим

Для сохранения режима в памяти установки: нажмите одну из кнопок "Режим работы", подтвердите выбор кнопкой **ОК** и нажмите кнопку "Сохранить" . Активный режим выделен на дисплее подсветкой.

- **Вода = 60 %** - количество воды для охлаждения инструментов. Для изменения настроек количества подаваемой воды нажмите значок **60 %** и далее при помощи кнопок **- < / > +** установите необходимую величину. Для сохранения изменений параметра: подтвердите изменения, нажав **ОК**, затем нажмите кнопку "Сохранить" .



Охл. Вода - активен режим охлаждения водой. Повторным нажатием активируется следующий режим

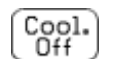

Охл. Выкл. – охлаждение инструмента отключено.



Педаальный переключатель в аналоговом (бесступенчатом) режиме

Символ означает, что переключатель находится в аналоговом режиме работы, т.е. изменение величины параметра напрямую зависит от силы нажатия на педаль. При повторном нажатии на символ переключатель перейдет в следующий режим:

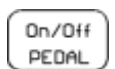

Педаальный переключатель в дискретном режиме Вкл./Выкл.

Символ означает, что переключатель находится в дискретном режиме. Нажатием на педаль автоматически активируется максимальная (предварительно настроенная) величина параметра. Величина параметра далее не изменяется и не зависит от силы нажатия на педаль. При повторном нажатии на символ переключатель перейдет в Аналоговый режим работы.

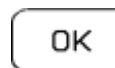

ОК
Завершение изменения параметров.

Если при настройке/изменении параметров вы не прислонялись к экрану более 4х секунд, то настройки параметров, указанные на дисплее, автоматически сохраняются и кнопка переходит в неактивный режим. Кнопка активируется повторным нажатием. После того как вы достали скайлер из держателя, необходимо нажать на педаль (отвести рычаг переключателя вправо; в зависимости от типа педаального переключателя) для активации инструмента. Для изменения и настройки мощности скайлера используйте кнопки **- < / > +** (если инструмент вынут из держателя и находится в состоянии покоя; если инструмент активен и рычаг/педаль переключателя в максимальной позиции). Если переключатель находится в аналоговом режиме, то мощность работающего скайлера (от 0 до установленного в настройках лимита) можно изменять ослабляя/усиливая нажим на педаль.

Каутер

Дисплей Каутера

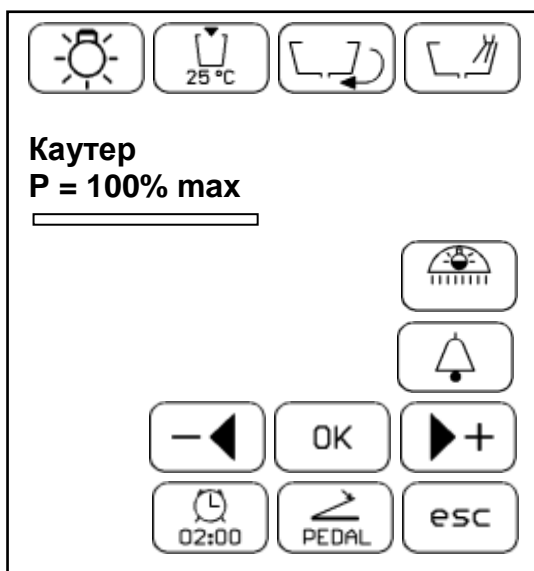

По извлечении каутера из держателя, на дисплее отображаются данные о настройках:

- **P = 100 % max** – мощность каутера

Для изменения настроек мощности нажмите значок **100 %** и далее при помощи кнопок - **< / > +** установите необходимую величину. Для подтверждения и сохранения нажмите ОК.



Педальный переключатель в аналоговом (бесступенчатом) режиме

Символ означает, что переключатель находится в аналоговом режиме работы, т.е. изменение величины параметра напрямую зависит от силы нажатия на педаль. При повторном нажатии на символ переключатель перейдет в следующий режим:

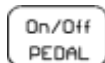

Педальный переключатель в дискретном режиме Вкл./Выкл

Символ означает, что переключатель находится в дискретном режиме. Нажатием на педаль автоматически активируется максимальная (предварительно настроенная) величина параметра. Величина параметра далее не изменяется и не зависит силы нажатия на педаль. При повторном нажатии на символ переключатель перейдет в Аналоговый режим работы.

Если при настройке/изменении параметров вы не прислонялись к экрану более 4х секунд, то настройки параметров, указанные на дисплее, автоматически сохраняются и кнопка переходит в неактивный режим. Кнопка активируется повторным нажатием

После того как вы достали каутер из держателя, необходимо нажать на педаль (отвести рычаг переключателя вправо; в зависимости от типа педального переключателя) для активации инструмента. Для изменения и настройки мощности каутера, используйте кнопки - **< / > +** (если инструмент вынут из держателя и находится в состоянии покоя; если инструмент активен и рычаг/педаль переключателя в максимальной позиции). Если переключатель находится в аналоговом режиме, то мощность работающего каутера (от 0 до установленного в настройках лимита) можно изменять ослабляя/усиливая нажим на педаль.

Пескоструйный аппарат (инструмент для полировки)

Дисплей для пескоструйного аппарата



Тип NSK

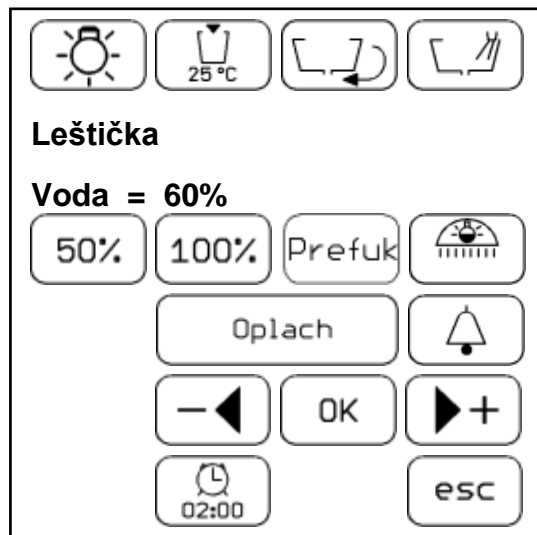

Тип LM

При снятии пескоструйного аппарата из гнезда на дисплее отобразятся текущие параметры настроек инструмента (в зависимости от модели).

- **Вода = 60 %** - количество воды для охлаждения инструментов.

Для изменения настроек количества подаваемой воды нажмите значок **60%** и далее при помощи кнопок **- < / > +** установите необходимую величину. Для подтверждения и сохранения нажмите **OK**.

Даже если сам аппарат имеет функцию регулировки количества воды для охлаждения, то даже в этом случае, регулировать количество воды необходимо только одним из двух способов: 1. установить в меню настроек установки: Вода = 100% и далее регулировать количество воды при помощи регулятора на аппарате. 2. Установить количество подаваемой воды на аппарате на максимум и далее регулировать подачу воды в меню настроек установки.

Мощность пескоструйного аппарата

Изменить мощность пескоструйного аппарата можно, нажав на соответствующий символ в меню.

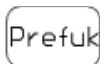

Очистка воздухом

Нажатием на данный символ в меню активируется прочистка аппарата воздухом. Длительность цикла очистки возможно изменить (0-30 сек) в меню настроек. Рекомендуемая длительность цикла очистки – 8 секунд. Цикл очистки воздухом необходимо проводить каждый раз по завершении использования аппарата.

Перед активацией цикла продувки, наконечник аппарата рекомендуется поместить в отверстие аспиратора, для предотвращения распыления порошка.



Промывка инструмента

Нажатием на данный символ в меню активируется промывка аппарата. Цикл промывки составляет 80 сек: 60 сек. – промывка водой, 20сек. – впрыскивание оставшейся воды из аппарата. Цикл промывки водой необходимо проводить каждый раз по завершении работы с аппаратом.

Перед активацией цикла промывки необходимо установить силу подачи воды на максимум и поместить наконечник аппарата в чашу плевательницы.

Если при настройке/изменении параметров вы не прислонялись к экрану более 4х секунд, то настройки параметров, указанные на дисплее, автоматически сохраняются и кнопка переходит в неактивный режим. Кнопка активируется повторным нажатием. При необходимости прочистка аппарата активируется при помощи функции Chipblower или же нажатием символа **Очистка воздухом**. Перед использованием аппарата, пожалуйста, внимательно ознакомьтесь с прилагаемой к нему инструкцией.

Полимеризационная лампа

Дисплей для полимеризационной лампы

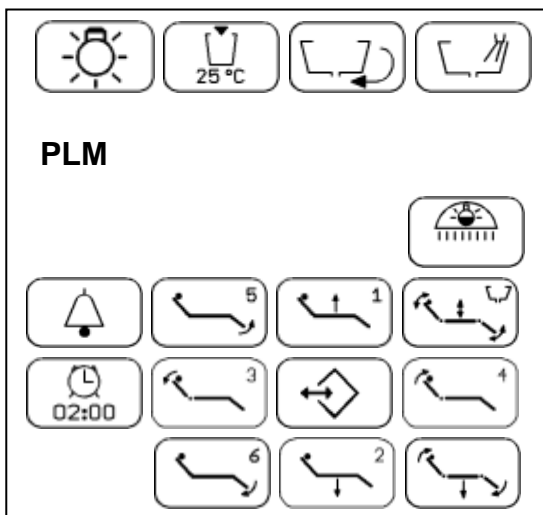

После извлечения лампы из держателя, на дисплее отобразится меню инструмента - это означает, что полимеризационная лампа готова к использованию. Рабочие параметры лампы нельзя изменять в меню настроек. На корпусе самой лампы находятся кнопки, при помощи которых осуществляется управление прибором. Перед началом работы с прибором, пожалуйста, внимательно прочтите инструкцию.

8.2 Педальный переключатель

- Приведение кресла в «Исходную позицию»
- Левая боковая кнопка – кресло вверх / установленная
- рычаг – управление освещением/включением инструмента – из



Педальный переключатель UNO

- Программирование настроек кресла/положение
- Правая боковая кнопка – кресло вниз /установленная функция

Джойстик для управления креслом

- Приведение кресла в «Исходную позицию»
- Левая боковая кнопка – кресло вверх / установленная функция
- Педаля – управление освещением/включением инструмента – из начальной позиции

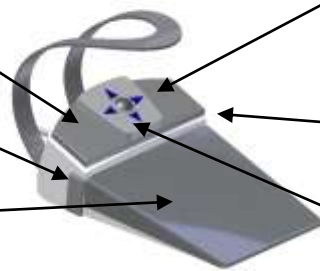

Многофункциональный педальный переключатель NOK

- Программирование настроек кресла/положение «полоскание рта»
- Правая боковая кнопка – кресло вниз /установленная функция
- Джойстик для управления креслом

При помощи **рычага/педали** переключателя можно включать/выключать инструменты, причем, для микромотора возможно при помощи рычага (или педали, в зависимости от комплектации) контролировать количество оборотов (от минимальной по максимальную величину, предварительно заданную в настройках на дисплее). Для скайлера также возможно изменять уровень мощности (от минимальной по максимальную величину, предварительно заданную в настройках на дисплее). Такие настройки возможны только в аналоговом режиме. Максимальным нажатием на педаль/рычаг возможно изменение параметров для активного инструмента.

Если все инструменты находятся в держателях, кратким нажатием на педаль/рычаг можно включить основное освещение или изменить режим его интенсивности (при уже включенном освещении). Более продолжительным нажатием (более 2х секунд) освещение можно выключить.

Используйте кнопки **ИСХОДНАЯ ПОЗИЦИЯ, ПРОГРАММИРОВАНИЕ КРЕСЛА ПАЦИЕНТА** и **ДЖОЙСТИК** для управления креслом пациента. Данная функция активна только при условии, что ни один из инструментов на данный момент не активирован при помощи переключателя. При активном инструменте данная функция заблокирована.

Кнопка "**Программирование настроек кресла**"/положение "**Полоскание рта**" имеет следующие функции:

- Если инструменты в начальных позициях: доступна функция "программирование кресла".

Режим программирования настроек кресла аналогичен режиму программирования с панели управления - осуществляется при введении определенной комбинации кнопок. **Положение "полоскание рта" настраивается только с панели управления!!!**

- Если какой-либо из инструментов не находится в держателе, то кнопка имеет функцию: "Полоскание рта"/Возврат в предыдущую позицию (первое нажатие - приведение кресла в положение "олоскание рта", последующее нажатие - возврат в предыдущую позицию). Управление перемещением кресла в эти позиции при помощи педального переключателя аналогично управлению с панели управления. Если какой-либо из инструментов активен - кнопка заблокирована!!!

Левая (Л) и Правая (П) боковые кнопки имеют следующие функции:

Если инструменты в начальных позициях: левая боковая кнопка - кресло вниз, правая боковая кнопка - кресло вверх.

Если какой-либо из инструментов не находится в держателе или активен: функция - соответственно установленной (устанавливается в меню настроек).

При мытье пола (полихлорвиниловое покрытие) с применением дезинфицирующего средства запрещается ставить педальный переключатель на влажный пол!

Беспроводной педальный переключатель UNO

Функции и управление аналогичны обычным педальным переключателям. Отличие только в способе обмена данными между переключателем и установкой: при использовании обычного кабельного переключателя, данные поступают через кабель, а при использовании беспроводного – передаются при помощи радиоволн.



Чтобы избежать от разряда аккумулятора в течение его транспорта и хранения, **педаль ногого управления поставляется с отключенным аккумулятором.**

До первого употребления педали ногого управления необходимо подключить аккумулятор к управляющей электронике.

Как инструкции по эксплуатации для DC350-DL320 в гл. R.

Подключение беспроводного переключателя к установке.

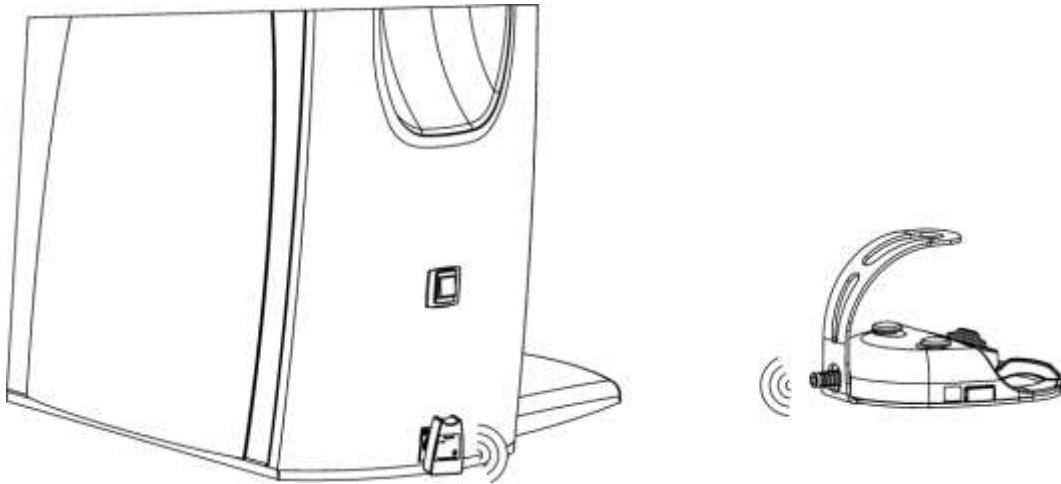

Передатчик:

Питание педального переключателя происходит от двух аккумуляторов NiMH 1,2V / 1800-2400 mAh.

Рабочий ресурс аккумуляторов составляет мин. 2 месяца при стандартном режиме работы. Мигающий красный диод на передатчике сигнализирует о необходимости подзарядки аккумуляторов. Символ  на дисплее врача обозначает текущий уровень заряда аккумулятора. Переключатель может работать без подзарядки до нескольких часов с момента первого сообщения о необходимости подзарядки аккумулятора. Для подзарядки необходимо подключить переключатель к установке при помощи кабеля.

Синхронизация переключателя с установкой во время зарядки:

1. Зарядка аккумулятора от стоматологической установки: подключите переключатель к установке с помощью кабеля. Во время подзарядки вы можете использовать беспроводной педальный переключатель. Приблизительное время зарядки составляет около 3х часов. По достижении полного заряда батареи зарядка автоматически прекращается.

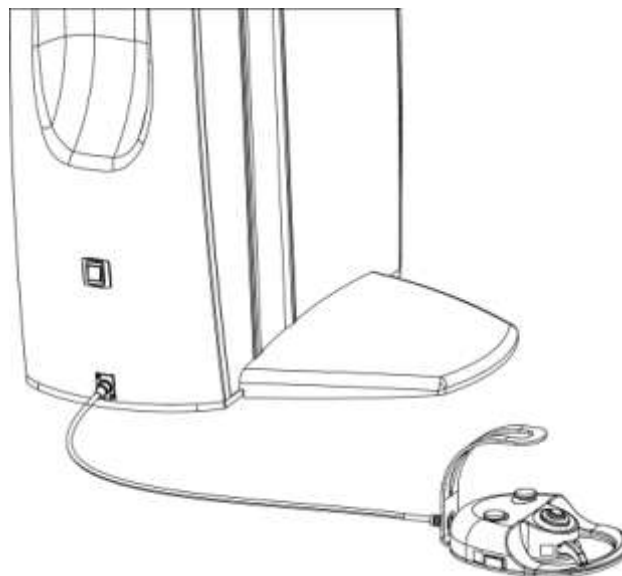

2. Зарядка при помощи зарядного устройства: Сначала подключите зарядное устройство к сетевой розетке, а затем подключите зарядное устройство к педальному переключателю.



Во избежание неполадок в работе педального переключателя, подключение переключателя для подзарядки необходимо производить при выключенной установке.

RF-переключатель также возможно использовать и во время подзарядки аккумуляторов. Приблизительное время зарядки аккумуляторов – 3 часа. По достижении полной зарядки процесс подзарядки автоматически прекращается.

Также аккумуляторы можно перезарядить, используя для этого сетевой адаптер. Штекер адаптера необходимо вставить в соответствующее гнездо на переключателе. Во время зарядки аккумуляторов переключатель полностью функционален.



Во избежание возникновения короткого замыкания и, как следствие, выведения оборудования из строя, включение адаптера в розетку следует производить только после того, как вы вставили штекер адаптера в гнездо переключателя.

По завершении подзарядки сначала необходимо вынуть вилку адаптера из розетки и только потом вынуть штекер из гнезда переключателя.

С точки зрения обеспечения правильной функции педали ножного управления необходимо адаптер подключать и отключать тогда, когда стоматологическая установка выключена.

Приблизительное время зарядки аккумуляторов – 3 часа. По достижении полной зарядки процесс подзарядки автоматически прекращается. Данный способ подзарядки удобен тем, что не требует постоянного надзора – можно, например, оставлять аккумуляторы подзаряжаться на ночь.

Переключатель имеет функцию самоконтроля системы, которая включается после подключения аккумуляторов. При наличии неполадок в передатчике, сигналы не передаются (при нажатии на кнопки переключателя зеленый диод не мигает) и переключатель может работать только при подключении через кабель.

Приемное устройство:

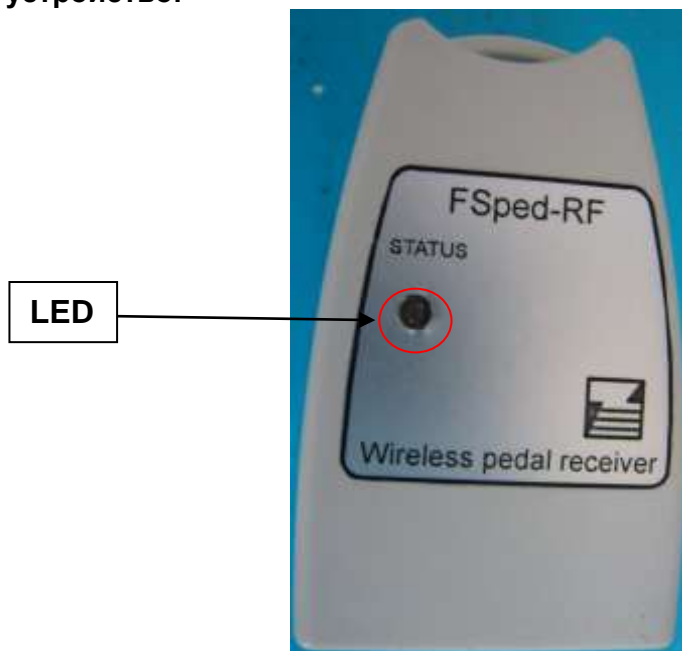

Значения сигналов LED-индикатора на приемнике:

– Зеленый светодиод LED светит – приемник активирован и к нему присоединен передатчик.

– Зеленый светодиод LED мельцает – прием новой команды после изменений на педали ножного управления.

– Красный светодиод LED светит – приемник не был подключен ни к какому передатчику

– Красный светодиод LED очередно мельцает – указание потребности дозарядки педали ножного управления.

Красный и зеленый диоды могут светить одновременно, в этом случае индикатор на панели будет гореть **оранжевым** цветом.

В случае, если во время работы с установкой возникнут неполадки в работе передатчика, (потеря сигнала) и приемное устройство не получит новый или подтверждающий сигнал в течение 2х секунд, то на установку будет автоматически передан сигнал аналогичный сигналу *педаль в “нулевом положении”*, и используемый в данный момент инструмент будет деактивирован.



Каждый передатчик оснащен единственным и неповторимым адресом, который настроен в производстве. Из производства приходит передатчик присоединен к приемнику.

Если передатчик не спаренный с приемником (светит красный светодиод LED на приемнике) или после смена педали ножного управления, или же приемника, необходимо сперва присоединить педаль ножного управления к приемнику.

(Настройку должен осуществить сервисный специалист соответственно Руководству по сервисному обслуживанию).

Технические характеристики:

Рабочая частота: 865,4MHz

Выделяемая мощность: -2dBm

Кол-во каналов: 10

Время зарядки акк.: ок. 3 ч.

Рабочий ресурс: мин. 2 мес.

Достигаемость: мин. 2 метра (зависит от наличия препятствий между приемным устройством и передатчиком)

8.3 Блок плевательницы (Гидроблок)

Комплектующие блока плевательницы:

Бутыль с дистиллированной водой

Бутыль с дистиллированной водой находится внутри блока плевательницы. Для получения доступа к бутылке нужно открыть дверцу на блоке плевательницы. Дистиллированная вода подается к микромоторам, турбине, ультразвуковому скейлеру, пескоструйному аппарату на панели врача и к стоматологическому пистолету на панели.

Наполнение бутылки:

- открыть дверцу на блоке плевательницы
- привести тройной переключатель в позицию „0“
- отвинтить бутыль
- наполнить бутыль дистиллированной водой
- плотно закрутить бутыль таким образом, чтобы избежать от утечки воздуха
- привести тройной переключатель в позицию, обозначенную символом «бутыль»
- убедиться в отсутствии утечки воздуха
- закрыть дверцу на блоке плевательницы

Если из-за недостаточного уровня воды в бутылке в распределительные водоканалы попал воздух, рекомендуется включить подачу воды и промывать каналы до тех пор, пока пузырьки воздуха в воде не исчезнут полностью.



Предупреждение

При наполнении бутылки с водой необходимо уделять особое внимание защите от попадания в воду инородных веществ, которые могут изменить ее качественный состав. Необходимо использовать только дистиллированную воду для медицинских целей! Не использовать дистиллированную воду для технических целей!
 Производитель рекомендует производить замену бутылки один раз в год.

Центральное водоснабжение

В случае, если для охлаждения инструментов используется водопроводная вода (активна функция "Central"), то вам нет необходимости повторно наполнять бутылку с дистиллированной водой. Убедитесь, что тройной переключатель, находящийся внутри блока плевательницы, приведен в положение "Central" (обозначен символом «водопроводный кран»).

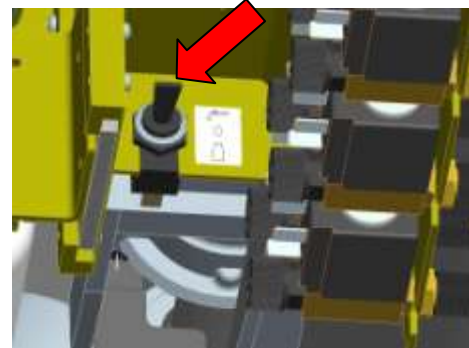

8.3.1 Блок ассистента



Блок ассистента с клавиатурой



Клавиатура

Кнопка	Описание	Кнопка	Описание	Кнопка	Описание
	Гигиена (если установлена система Гигиена»)		Основное освещение		Открытие двери
	Вращение чаши плевательницы		Дезинфекция инструментов (если установлена)		Чистка аспираторов (если установлена)
	Сохранение/Вызов личных настроек		Споласкивание чаши плевательницы		Наполнение стакана
	Спинка кресла назад		Кресло вверх		«Исходная позиция»
	Спинка кресла вперед		Кресло вниз		

Кнопки, идентичные кнопкам на блоке врача, имеют аналогичные функции. Ручка на панели может быть установлена с правой или левой стороны.

Примечание

На мембранной клавиатуре отсутствуют функции управления «маятниковыми» движениями кресла и позициями "полоскание рта"/возврат в предыдущую позицию.

8.3.2 Блок ассистента с сенсорным дисплеем (Touch Screen)



На блок ассистента по предварительному заказу устанавливается дополнительный модуль для таких инструментов как: прим. стоматологический шприц, полимеризационная лампа, интраоральная камера.

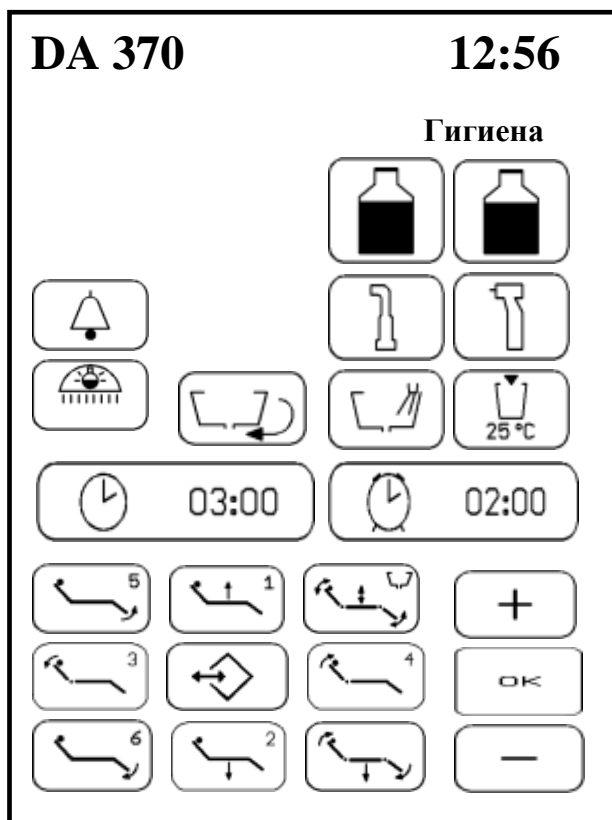

Описание символов



Основное освещение

Используйте эту кнопку для переключения между режимами освещения. Продолжительным нажатием на кнопку лампа выключается (см. 8.1.1).



Вспомогательная кнопка (прим. Открытие двери)

Может использоваться как кнопка для звукового вызова пациента, кнопка для дистанционного открытия двери и т.д. Базовая настройка - отключено.



Вращение чаши плевательницы

Кратким нажатием активируется движение плевательницы к пациенту до предварительно установленной лимитной позиции или приведение чаши в нулевую позицию. (Неактивно без встроенного двигателя). Удерживанием кнопки активируется движение плевательницы и устанавливается время цикла вращения. (Неактивно без встроенного двигателя).

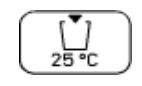

Наполнение стакана. Индикатор температуры воды.

Удерживанием кнопки активируется режим непрерывного наполнения стакана, отпустите кнопку, когда стакан наполнится до нужного уровня, тем самым запрограммировав продолжительность цикла. Кратким нажатием кнопки включается цикл наполнения на запрограммированное время. Повторное краткое нажатие кнопки (при активном наполнении) остановит цикл наполнения без изменения установленной длительности цикла. При удерживании кнопки более 1,5секунд длительность наполнения сохраняется в памяти установки (даже после ее выключения). Максимальная допустимая настройками продолжительность цикла наполнения - 55 сек.

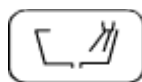

Споласкивание чаши плевательницы

По программированию и функциям аналогична кнопке "Наполнение стакана". Максимальная допустимая настройками продолжительность цикла споласкивания - 55 сек.

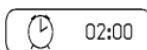

Таймер

Нажатием на кнопку начнется отсчет установленного времени. По окончании отсчета прозвучит звуковой сигнал. Установка времени: нажмите значок **02 : 00** и далее при помощи кнопок - **< / > +** установите необходимое время. Доступные настройки: от 30sec, 1min, 2min, 4min ... 16min . Для подтверждения нажмите **OK**.

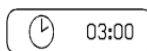

Напоминание

Используйте эту функцию для установки времени напоминания о каком-либо действии. Установка времени напоминания: нажатием пиктограммы **03 : xx** выделите часы и далее при помощи кнопок - **< / > +** установите необходимый час и нажмите **OK**, затем выделите минуты нажатием **xx : 00** и далее при помощи - **< / > +** установите необходимое количество минут и нажмите **OK** для подтверждения.

Управление креслом

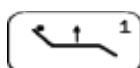

- кресло вверх

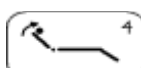

- спинка вперед

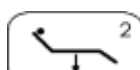

- кресло вверх

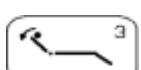

- спинка назад

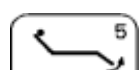

- опора для ног вверх

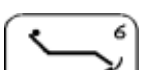

- опора для ног вниз

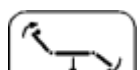

- исходная позиция

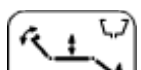

- «полоскание рта»

Программирование личных настроек положений кресла:

Ход сохранения и активации личных настроек с клавиатуры ассистента абсолютно идентичен ходу сохранения и активации личных настроек с панели управления врача.

Информация о воде, подаваемой к инструментам:



- используется дистиллированная вода: бутылка не пуста



- используется дистиллированная вода: бутылка пуста



- используется вода из центрального водоснабжения



- бутылка без давления (система не подключена к источнику воды)

8.3.3 Инструментарий ассистента

Слюноотсасыватель

Слюноотсасыватель автоматически готов к работе сразу после снятия из гнезда. При понижении мощности всасывания необходимо проверить фильтр внутри инструмента: для этого необходимо снять наконечник, достать и прочистить фильтр и снова собрать. Фильтр рекомендуется прочищать минимум один раз в день. После приема каждого пациента необходимо прочищать слюноотсасыватель, прополаскивая его минимум 1dl воды.

Большой и малый аспираторы

Аспиратор автоматически готов к работе сразу после снятия из гнезда и выключается возвращением в держатель. Мощность всасывания можно изменять движением регулятора вверх-вниз. (Если регулятор находится в самом нижнем положении, всасывание полностью перекрыто). В месте подключения шлангов аспираторов к гидроблоку расположен фильтр, чистить который необходимо не реже одного раза в день! Для подробной информации см. Раздел 10.4.

Обозначения на сигнальной панели сепаратора METASYS

(если установлен сепаратор METASYS)

Сепаратор находится внутри блока плевательницы

1.зеленый индикатор – устройство **готово к работе**

2.оранжевый мигающий индикатор- сигнал о **неисправности**

3.желтый индикатор, сопровождается звуковым сигналом и обозначает критический уровень наполнения (95%) коллектора, оповещение можно отключить, нажав кнопку **reset**.

При **100%** наполнении коллектора запрещается продолжать работу с прибором. Предупреждающие сигналы не отключаются.

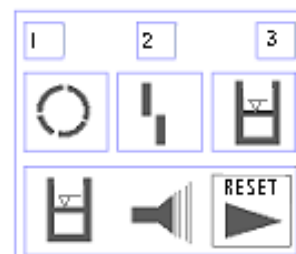

Полимеризационная лампа

Полимеризационная лампа автоматически готова к работе сразу после снятия из гнезда. Перед использованием полимеризационной лампы ознакомьтесь с инструкцией производителя.

Внутриоральная камера

Интраоральная камера предназначена для лучшей визуализации при работе стоматолога, а не для постановки окончательного диагноза!

Комплекующие интраоральной камеры:

- держатель
- подключение, адаптеры для подключения
- камера



Предупреждение

Изделие защищать от контакта с водой, не хранить во влажных помещениях.

8.4 Индикация уровня наполнения

Символом с изображением пустой бутылки обозначается сообщение о недостаточном уровне воды. Функция предупреждения имеется как на блоке врача, так и на блоке ассистента (если на блоке ассистента установлен сенсорный дисплей). Предупреждение на блоке врача обозначается символами:



- бутылка с дистиллированной водой пуста



- бутылка с очищающим раствором пуста / если установлена система «Гигиена»



- бутылка с дезинфицирующим раствором пуста / если установлена система «Гигиена»

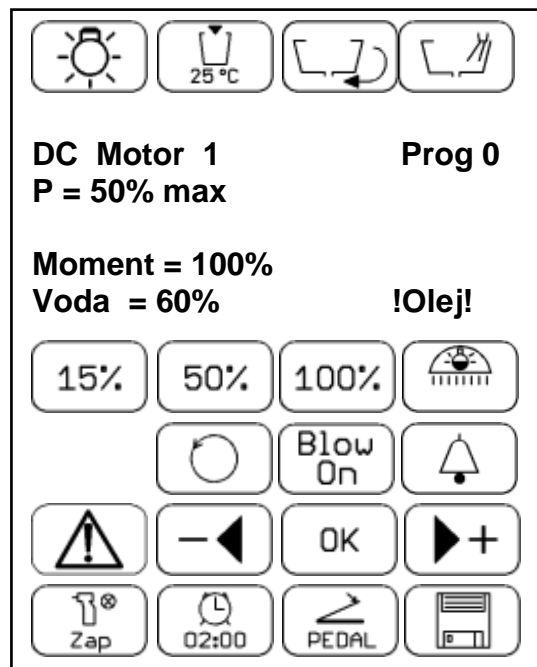
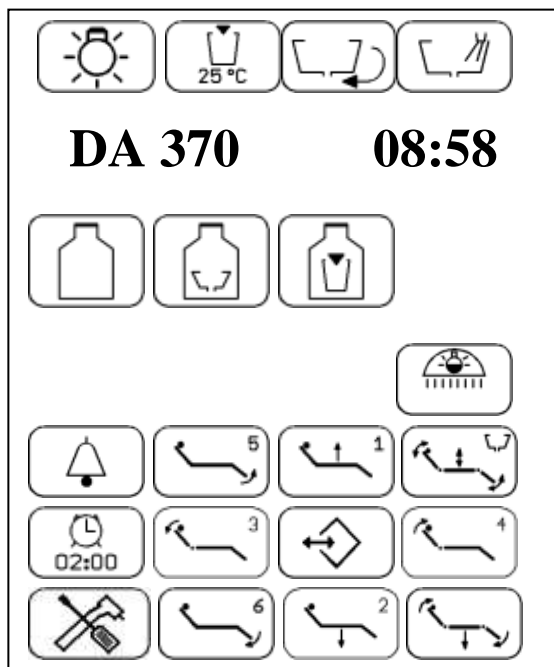

При извлеченном инструменте появление символа  на месте кнопки «Охлаждение» и звуковой сигнал предупреждают о недостаточном количестве воды в бутылки.

8.5 Стоматологический светильник

В базовой комплектации установка поставляется со светильником XENOS, управляемым с панели управления. Для информации об эксплуатации стоматологического светильника см. прилагаемую документацию.

8.6 Мобильный модуль (DA 380 – CART)

Мобильный модуль с панелью управления подключен к энергоблоку при помощи кабелей, находящихся в защитном рукаве. Защитный рукав предназначен для защиты кабелей от механических повреждений, пыли, влаги, а также для создания дополнительной изоляции. Наружная часть рукава изготовлена из размягченного ПВХ; благодаря жилам из твердого ПВХ, рукав способен выдержать вес взрослого человека. Как бы то ни было, производитель не рекомендует наступать на рукав, а так же помещать на нем какое-либо оборудование. При проведении санации, следуйте инструкциям, описанным в главе «Чистка и дезинфекция остальных частей стоматологической установки».

Кнопка блокировки движения (CART)

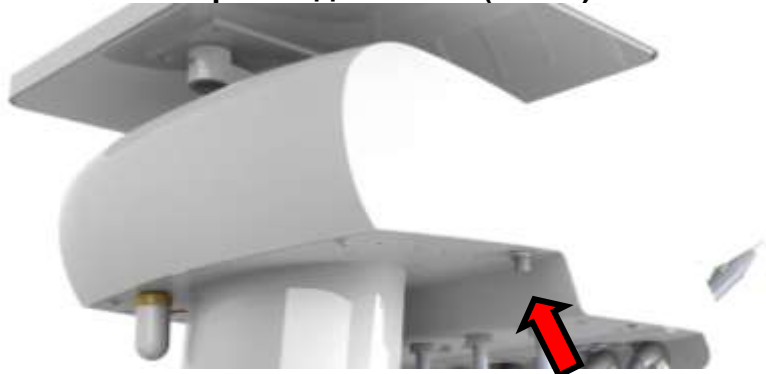

В мобильной версии CART рабочую высоту панели управления возможно изменять в диапазоне 200 мм. Панель управления необходимо взять за стороны обеими руками и,

нажимая на кнопку блокировки движения, вытянуть вверх, либо опустить вниз. Для фиксации панели в желаемом положении, отпустите кнопку.
 В мобильной версии CART педальный переключатель можно подключать ко входам, расположенным на кресле или на мобильном модуле.

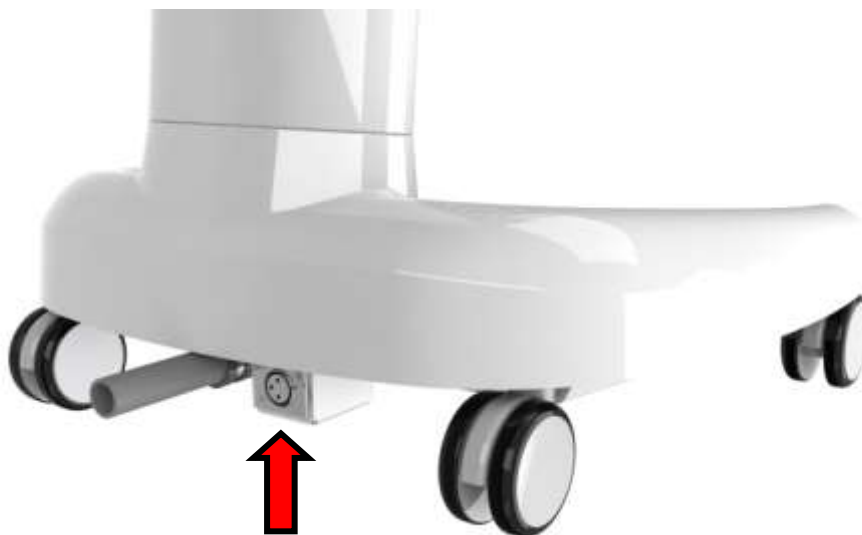

Вход для педального переключателя на мобильном модуле (CART)



Если для подзарядки используется кабель: для обеспечения нормальной работы педального переключателя, необходимо отсоединить принимающее устройство от стоматологической установки во время цикла подзарядки.

При перемещении модуля необходимо следить, чтобы кабель педального переключателя не попал под колесики модуля!

Если педальный переключатель подключен к входу на модуле: во избежание возможных повреждений оборудования, перед перемещением модуля производитель рекомендует либо отсоединять педальный переключатель от источника питания, либо помещать его на специальную площадку на модуле (см.рис)



В случае, если к входу на модуле подключено принимающее устройство педального переключателя, необходимо следить за тем, чтобы случайно не повредить устройство при перемещении модуля.

8.7 Система «Гигиена»

Система "Гигиена" представляет собой комплексную очистку и обеззараживание внутренних каналов инструментов стоматологические установки.

Система устанавливается только по предварительному заказу. Если система не установлена, символы "Гигиена" на дисплее ассистента перечеркнуты. Для более подробной информации см. приложение "Система "Гигиена" для стоматологических установок Diplomat ADEPT DA 370/DA 380".

8.8 Настройка положения подголовника

Подголовник с анатомической конструкцией настраивается вручную и обеспечивает надежную фиксацию головы пациента в удобном для лечения положении.

Для регулировки высоты выдвиньте/зادвиньте подголовник на необходимую высоту. Для регулировки угла наклона ослабьте рычажок, расположенный на задней части подголовника. При помощи рычажка зафиксируйте необходимое положение.



Предупреждение

По окончании работы производитель рекомендует ослаблять зажим подголовника.

8.9 Настройка положения правого подлокотника

Вы можете заказать правый подлокотник для дополнительного комфорта. Два типа регулируемого движения подлокотника:

- наклон вперед (движ. 1)
- наклон вниз (движ. 2)

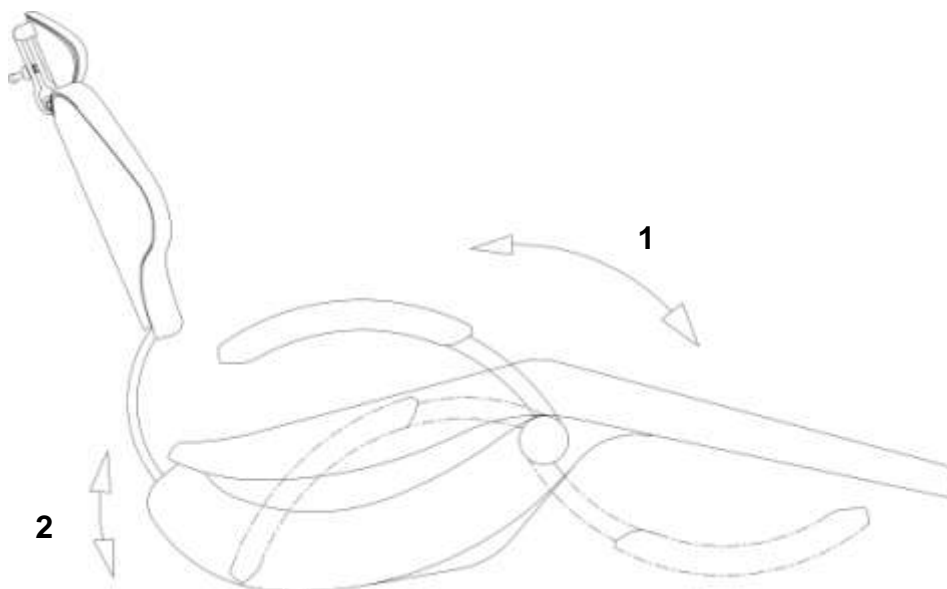

Описание «движения 1» - наклон вперед

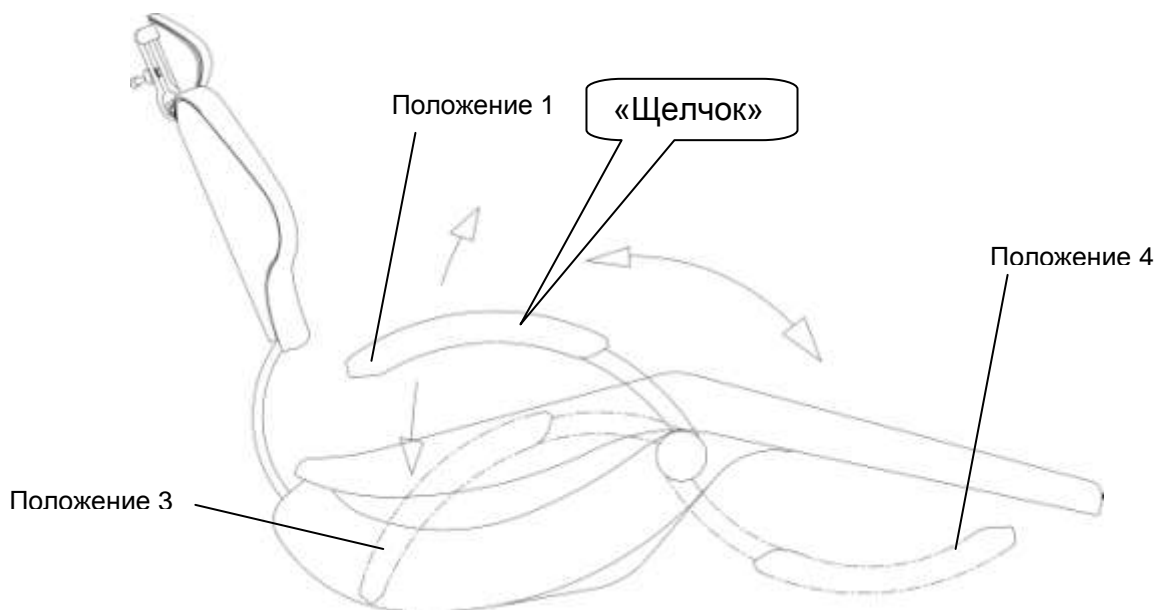

- переместить подлокотник из положения 1 в положение 4
- для приведения подлокотника обратно в положение 1, переместите подлокотник из положения 4 в положение 3 и затем поднимите вверх, пока не услышите щелчок. Щелчок обозначает, что положение подлокотника зафиксированно.

Описание «движения 2» - наклон вниз

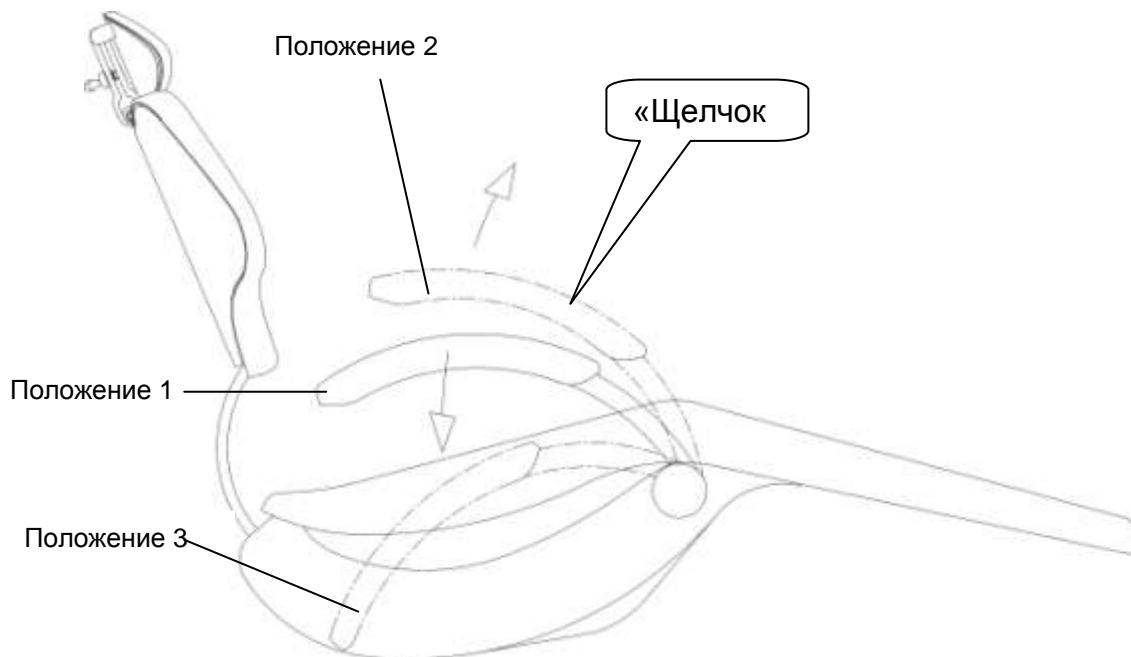

- переместить подлокотник из положения 1 в положение 2, теперь подлокотник можно опустить до нижней позиции (положение 3).
- для приведения подлокотника обратно в положение 1, поднимите подлокотник вверх. Щелчок обозначает, что положение подлокотника зафиксированно.

8.9 Завершение работы с установкой

Порядок выключения установки по окончании работы:

- выключить главный выключатель – позиция «0» – отключается подача электроэнергии, воды и воздуха и понижается давление во всей установке.
- перекрыть центральную подачу воды (на рабочем месте) к стоматологической установке
- выключить компрессор – открыть клапан
- выключить aspirator (для комплектаций с aspiratorом).

9. ТЕХНИЧЕСКОЕ ОБСЛУЖИВАНИЕ (УХОД И РЕМОНТ)

Ремонт инструментов и наконечников необходимо производить в соответствии с инструкциями производителя. В случае, если блок плевательницы подключен к центральному водоснабжению, необходимо регулярно проверять состояние фильтра и систем водоподготовки (в соответствии с инструкциями производителя).

Проверки в течение гарантийного срока

На протяжении всего гарантийного срока **каждые 3 месяца** пользователь установки обязан вызывать авторизованного сервисного специалиста для профилактического техосмотра установки.

Основные пункты контроля:

- контроль входных фильтров (состояние рабочих коммуникаций)
- контроль механизма наклона спинки кресла
- контроль состояния/дополнительная настройка элементов безопасности кресла
- контроль аспирационной системы
- контроль сливов водоотвода
- Получение пользователем дополнительной информации и практических советов по уходу и использованию установки
- Контроль соблюдения правил эксплуатации установки и установленных на ней инструментов (в соответствии с инструкциями производителя).
- Контроль состояния и/или дополнительная настройка рабочих коммуникаций
Продолжительность сеанса техосмотра составляет от 1 до 1.5 часов (стандарт определен производителем)
- Факт проведения осмотра отмечается сервисным специалистом в гарантийном бланке

Контроль и ревизия по истечении гарантийного срока:

Периодические проверки состояния изделия каждые **6 месяцев** должен производить авторизованный сервисный специалист.

- общий контроль состояния стоматологической установки и ее деталей
- контроль и дополнительная регулировка рабочего давления воды и воздуха
- контроль водных и воздушных фильтров в гидроблоке
- контроль механизма наклона спинки кресла
- контроль состояния/дополнительная настройка элементов безопасности кресла
- контроль целостности электросистемы установки (электробезопасность).

Контроль электробезопасности

Контроль электробезопасности осуществляется в соответствии с местными правилами и требованиями.

10. ОЧИСТКА, ДЕЗИНФИЦИРОВАНИЕ И ОБЕЗЗАРАЖИВАНИЕ

10.1 Дезинфекция внутренних каналов инструментов

При проведении дезинфекции стоматологической установки рекомендуется применять дезинфицирующее средство Alpron (пр-во Германия), предварительно разведенное в дистиллированной воде до 1%-ной концентрации. Раствор необходимо залить в бутылку для воды. Раствор подходит для длительного использования и безопасен для здоровья пациента. Регулярное применение дезинфицирующего раствора способствует поддержанию в чистоте системы охлаждения и отсутствию необходимости в использовании других дезинфицирующих средств. Информацию по применению и покупке средства Вы можете уточнить у Вашего дилера. Если для охлаждения инструментов используется водопроводная вода, то процедуру дезинфекции следует проводить следующим образом:

1. Наполнить резервуар дистиллированной воды раствором Alpron, предварительно разведенным в дистиллированной воде до 1%-ной концентрации
2. Привести тройной переключатель в положение, обозначенное символом "бутылка"
3. Прочистить водные каналы выбранного инструмента в теч. 30сек. и каналы остальных инструментов, подключенных к охлаждению водой, в теч. 10сек
4. Привести тройной переключатель обратно в положение, обозначенное символом "водопровод" (Central)

Вышеописанную процедуру дезинфекции производитель установки рекомендует проводить минимум один раз в день, предпочтительно в конце рабочего дня.

10.2 Очистка систем аспирации и водоотвода

Необходимо контролировать состояние и при необходимости прочищать фильтры аспираторов и слюноотсоса (фильтры грубой очистки). После каждого пациента шланги аспираторов и слюноотсоса необходимо промывать водой (прибл. 1 dcl).



Деталь А - расположение фильтров aspirаторов



- 1 – фильтр большого aspirатора
- 2 – фильтр малого aspirатора

Расположение фильтра слюноотсоса



Не реже одного раза в день необходимо прочищать следующие части установки (в зависимости комплектации):

- фильтры aspirаторов внутри блока плевательницы
- предфильтр сепаратора амальгамы
- фильтр слюноотсоса
- фильтры внутри большого и малого aspirаторов
- фильтр чаши плевательницы

Размещение фильтра aspirаторов внутри блока плевательницы

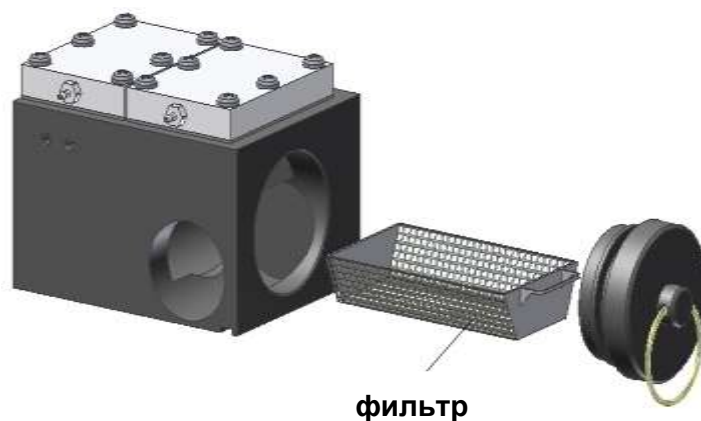

Если стоматологическая установка оснащена слюноотсосом, большим и малым аспираторами, то при выборе чистящего средства необходимо учитывать тип сепаратора. В случае, если установлен сепаратор Cattani, то для обеззараживания и чистки рекомендуется применять средство PULI - JET PLUS. Для сепараторов фирмы Metasys рекомендуется использовать средство GREEN & CLEAN M2. Для ухода за сепараторами DÜRR CAS 1 используется средство OROTOL PLUS.

Руководство по применению чистящего средства PULI - JET PLUS

Производитель сепаратора рекомендует проводить дезинфекцию аспирационной системы каждый день (предпочтительно по завершении работы с установкой) и минимум одну профилактическую очистку в течение рабочего дня. Для очистки и дезинфекции рекомендовано к применению чистящее средство Puli-Jet plus.

Инструкции по применению:

Открыть крышку и, умеренно надавливая на обозначенные двумя стикерами места, наполнить дозатор до максимального уровня (внимание – не переполнять!). Ослабьте давление: лишнее количество жидкости выльется обратно в бутылку, в то время как точное количество (10мл) концентрата остается в дозаторе. Средство Puli - Jet plus после разведения до концентрации 0,8% используется в качестве чистящего и дезинфицирующего средства; в концентрации 0,4% имеет действие обычного чистящего средства. Для очистки и дезинфекции необходимо развести две порции дозатора (20 мл) в 2,5 л теплой воды (50°C), затем опустить шланги в данный раствор и всосать через них концентрат.

Для обычной очистки системы развести в 2,5 л. теплой воды одну дозу (10 мл). После применения раствора систему не споласкивать, протеолитическое и дезинфицирующее действие раствора Puli - Jet plus наступает постепенно.

Руководство по применению дезинфицирующих таблеток для аспирационных систем Cattani, препятствующих пенообразованию

Во время работы с отсасывающими инструментами из-за турбулентности и потока воздуха, кровь, слизь и все виды санитарных и дезинфицирующих веществ образуют значительное количество пены, которая может провоцировать частое и внезапное прекращение работы аспирационной системы. Во избежание подобных проблем, производитель рекомендует использовать специальные таблетки, препятствующие пенообразованию. Каждая таблетка покрыта защитным слоем, растворимым в воде, который гарантирует безопасное хранение и использование, хотя этот продукт и не классифицирован в качестве «опасного». Не удаляйте защитный слой, - он хорошо растворяется в воде. Для немедленного устранения пенообразования достаточно (после помещения таблетки в сетчатый фильтр наконечника или непосредственно до включения системы аспирации) всосать наконечником небольшое количество воды. Если таблетку необходимо поместить в очень маленькое отверстие, то сначала удалите защитный слой (рекомендуется надеть перчатки), а затем разломите таблетку надвое. Взаимодействуя с жидкостью, таблетка постепенно растворяется и оказывает дезинфицирующее и противопенное действие в течение целого рабочего дня.

10.3 Инструменты и наконечники

Очистку, дезинфицирование и стерилизацию инструментов и их наконечников необходимо проводить, следуя прилагаемым к ним инструкциям производителя.

10.4 Очистка и дезинфицирование и остальных частей стоматологической установки

Для очистки поверхности стоматологической установки и кресла использовать влажное полотенце. Необходимо следить за тем, чтобы внутрь кресла не попадали чистящие средства. После очистки поверхность протирать насухо. Поверхность необходимо очищать не реже одного раза в день при помощи чистящего средства Incidin-Foam Spray (Henkel Ecolab), - следуйте инструкции производителя! - а также в случае загрязнения поверхности прибора биологическим материалом.



Предупреждение

При мытье пола (полихлорвиниловое покрытие) с применением дезинфицирующего средства запрещается ставить pedalный переключатель на влажный пол.

Запрещается производить очистку веществами, разрушающими структуру лака и пластика (средства на базе фенолов и альдегидов).

Запрещается чистить обивку кресла абразивными веществами, средствами для полировки, а также средствами с содержащими ацетон, трихлор, перхлор и средствами с высоким содержанием спирта (более 10%). Производитель не несет ответственности за ущерб и повреждения, возникшие в результате использования чистящих и дезинфицирующих средств, не рекомендованных самим производителем.

11. УТИЛИЗАЦИЯ ОБОРУДОВАНИЯ

Материалы	Основной материал	Материал, пригодный для переработки	Материал, пригодный для хранения	Опасный материал
Железо	Сталь	X		
	Алюминий	X		
Разл. Пластик	PUR		X	
	PVC			X
	PA, ABS	X		
	Стеклопластик		X	
	Другие типы пластмасс	X		
Резина			X	
Керамика			X	
Инструменты			X	
Электроника		X		
Кабели	Медь	X		
Трансформатор		X		
Сепаратор амальгамы	Фильтры			X
	Сборник с амальгамой			X
Упаковочные материалы	Дерево	X		
	Картон	X		
	Бумага	X		
	PUR		X	
Моторы			X	

Примечание

При утилизации стоматологического оборудования необходимо соблюдать местные нормы и требования. Непосредственно перед демонтажем необходимо произвести дезинфекцию установки - очистить поверхность, прочистить аспирационную и водосточную системы, извлечь амальгаму из сепаратора и сдать ее в соответствующий пункт приема. Утилизацию оборудования желательно поручить специализированной организации.





Предупреждение

Не утилизировать вместе с коммунальными отходами! Отдельные части (например, электроника) необходимо сдать в специальные приемные пункты!

12. СЕРВИСНЫЕ СЛУЖБЫ

В случае какой-либо неисправности в работе установки, обратитесь в ближайший сервисный центр или узнайте у Вашего дилера информацию о сети сервисных центров.

13. КОМПЛЕКТ ПОСТАВКИ

Стандартная комплектация

	DA 370	DA 380
Кресло		1
Панель управления и *компл. Консолей (*кроме версии CART)		1
МОБИЛЬНЫЙ МОДУЛЬ (только версия CART)	-	1
Блок плевательницы		1
Плевательница (чаша)		1
Пантограф светильника		1
Светильник		1
Педальный переключатель		1
Трей-столик		1
Правый подлокотник (соответственно заказу)		1
Столик-лоток (для инструментов) (соответственно заказу)		1
Держатель для монитора (соответственно заказу)		1
Монитор (соответственно заказу)		1
Интраоральная камера (соответственно заказу)		1
Ручка (нижняя) – светильник		1
Инструменты, принадлежности, мелкие части и комплектующая карта в запечатанной картонной коробке		1

Сопровождающая документация:

- Руководство по эксплуатации
- Гарантийное свидетельство
- Инструкции от производителей
- Комплектующая карта (вложена в запечатанную коробку с инструментами)

14. ГАРАНТИЯ

Изготовитель предоставляет гарантию на изделие в соответствии с гарантийным свидетельством.

Ответственность за повреждения товара переходит от продавца к покупателю с момента передачи товара экспедитору для доставки покупателю или с момента получения товара непосредственно покупателем.

Производитель оставляет за собой право на любые изменения в рамках усовершенствования изделия.



Предупреждение

Гарантийные обязательства производителя в течение гарантийного срока не распространяются на любые повреждения и неисправности, возникшие в результате неправильного обращения и/или несоблюдения пользователем инструкций, описанных в настоящем «Руководстве по эксплуатации».

Монтаж планы

