

DK50 B

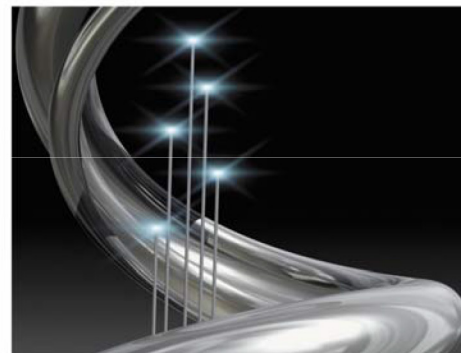

ИНСТРУКЦИЯ ПО УСТАНОВКЕ, ОБСЛУЖИВАНИЮ И УХОДУ

RU

ekom[®]

СОДЕРЖАНИЕ

ИНСТРУКЦИЯ ПО ЭКСПЛУАТАЦИИ.....	26
ВАЖНЫЕ СВЕДЕНИЯ.....	26
1. ОБОЗНАЧЕНИЯ СЕ.....	26
2. ПРЕДУПРЕЖДЕНИЯ.....	26
3. ПРЕДУПРЕЖДАЮЩИЕ СВЕДЕНИЯ И СИМВОЛЫ.....	27
4. УСЛОВИЯ ХРАНЕНИЯ И ТРАНСПОРТИРОВКИ.....	28
5. ТЕХНИЧЕСКИЕ ДАННЫЕ.....	28
6. ОПИСАНИЕ ИЗДЕЛИЯ.....	29
7. ОПИСАНИЕ РАБОТЫ.....	29
УСТАНОВКА.....	30
8. УСЛОВИЯ ПРИМЕНЕНИЯ.....	30
9. УСТАНОВКА ИЗДЕЛИЯ.....	31
10. СХЕМА СОЕДИНЕНИЯ.....	32
11. ПЕРВЫЙ ПУСК В ЭКСПЛУАТАЦИЮ.....	33
ОБСЛУЖИВАНИЕ.....	33
12. ВКЛЮЧЕНИЕ КОМПРЕССОРА.....	33
УХОД.....	34
13. ПЕРИОДИЧНОСТЬ УХОДА.....	34
14. УХОД.....	34
15. ПРИОСТАНОВЛЕНИЕ ЭКСПЛУАТАЦИИ.....	35
16. ЛИКВИДАЦИЯ УСТРОЙСТВА.....	35
17. СВЕДЕНИЯ О РЕМОНТНЫХ УСЛУГАХ.....	35
18. ПОИСК НЕИСПРАВНОСТЕЙ И ИХ УСТРАНЕНИЕ.....	36
РУКОВОДСТВО ПО СЕРВИСУ.....	48
19. ЗАПАСНЫЕ ЧАСТИ.....	48

ИНСТРУКЦИЯ ПО ЭКСПЛУАТАЦИИ

ВАЖНЫЕ СВЕДЕНИЯ

УВАЖАЕМЫЙ ПОЛЬЗОВАТЕЛЬ.

ПОЖАЛУЙСТА, ВНИМАТЕЛЬНО ПРОЧТИТЕ ДАННОЕ РУКОВОДСТВО ПО ЭКСПЛУАТАЦИИ ДЛЯ ТОГО, ЧТОБЫ ОБЕСПЕЧИТЬ ОПТИМАЛЬНОЕ И ПРАВИЛЬНОЕ ФУНКЦИОНИРОВАНИЕ ВАШЕГО МЕДИЦИНСКОГО ОБОРУДОВАНИЯ.

Изделие зарегистрировано и соответствует требованиям Федеральной Службы по надзору в сфере здравоохранения и социального развития Российской Федерации.

Изделие соответствует системе сертификации ГОСТ Р Госстандарта России.

1. ОБОЗНАЧЕНИЯ СЕ

Изделия, маркированные знаком соответствия СЕ, удовлетворяют требованиям директив Европейского союза по безопасности. (2006/42/ЕС - Machinery directive, 2014/29/EU - Simple pressure vessels directive, 2014/35/EU – Low-voltage directive, 2014/30/EU-EMC directive).

2. ПРЕДУПРЕЖДЕНИЯ

2.1. Общие предупреждения

- Инструкция по установке, обслуживанию и уходу является составной частью устройства. Необходимо, чтобы она находилась всегда рядом с ним. Точное соблюдение настоящей инструкции является основанием для правильного применения в зависимости от назначения и правильного обслуживания устройства.
- Безопасность обслуживающего персонала и бесперебойная работа устройства гарантированы только при применении оригинальных запчастей устройства. Применяться могут только принадлежности и запчасти, указанные в технической документации или непосредственно разрешенные производителем.
- Если будут применяться другие принадлежности или расходный материал, не может производитель нести гарантию за безопасную эксплуатацию и безопасную работу.
- На неисправности, которые возникли при применении иных принадлежностей или расходного материала, чем тех, которые устанавливает или рекомендует производитель, гарантия не распространяется.
- Производитель принимает ответственность на себя по отношению к безопасности, надежности и работе только тогда, когда:
 - установку, новую настройку, изменения, расширение и ремонт осуществляют производитель или организация уполномоченная производителем.
 - устройство применяется в соответствии с инструкцией по установке, обслуживанию и уходу.
- Инструкция по установке, обслуживанию и уходу соответствует при распечатке варианту устройства и состоянию согласно надлежащим техническим нормам по безопасности. Производитель оставляет за собой все права по патентной защите на указанные соединения, методы и названия.
- Перевод инструкции по установке, обслуживанию и уходу на другие языки выполнен в соответствии с самыми лучшими познаниями. В случае неясности действителен словацкий вариант текста.

2.2. Общие предупреждения по безопасности

Производитель разработал и сконструировал устройство таким образом, чтобы были исключены любые факторы риска при правильном применении по назначению. Производитель считает своей обязанностью описать следующие меры по безопасности, чтобы исключить излишние повреждения.

- При эксплуатации устройства необходимо принимать во внимание законы и региональные инструкции, действующие по месту применения. В интересах безопасного хода работ ответственными за соблюдение инструкций являются эксплуатирующее лицо и пользователь.
- Оригинальную упаковку необходимо сохранить на случай возможного возвращения устройства. Только оригинальная упаковка гарантирует оптимальную защиту устройства во время транспортировки. Если в течение гарантийного срока необходимо устройство вернуть, производитель не несет ответственность за повреждения, вызванные неправильной упаковкой.

- Перед каждым применением устройства необходимо, чтобы пользователь убедился в правильной работе и безопасном состоянии устройства.
- Пользователь должен быть ознакомлен с обслуживанием устройства.
- Изделие не подходит для эксплуатации в областях, где имеется взрывоопасная среда.
- Если прямо в связи с эксплуатацией устройства настанет нежелательная неисправность, пользователь обязан об этой неисправности без промедления информировать своего поставщика.

2.3. Предупреждения по безопасности для защиты от поражения электрическим током

- Оборудование может быть подсоединено к правильно установленной розетке с защитным соединением.
- Перед присоединением устройства необходимо проверить, соответствуют ли сетевое напряжение и сетевая частота на устройстве указанным значениям сети питания.
- Перед вводом в эксплуатацию необходимо проверить возможные повреждения устройства и подсоединяемых воздушных и электрических распределительных сетей. Поврежденные пневматические и электрические проводки должны быть сразу же заменены.
- Во время опасных ситуаций или технических неисправностей необходимо устройство сразу же отсоединить от сети (вытащить сетевой штепсель).
- При всех работах, связанных с ремонтом и уходом, должны быть:
 - сетевая штепсельная вилка вынута из розетки,
 - из напорных трубопроводов выпущен воздух и выпущено давление из напорного резервуара
- Устройство должен устанавливать только квалифицированный специалист.

3. ПРЕДУПРЕЖДАЮЩИЕ СВЕДЕНИЯ И СИМВОЛЫ

В инструкции по установке, обслуживанию и уходу, на упаковках и изделии для особенно важных данных применяют следующие названия или знаки:

	Данные, приказы или запрещения для предотвращения нанесения ущерба здоровью или материального ущерба.
	Предупреждение от опасного электрического напряжения.
	Прочтите руководство пользователя!
	СЕ – обозначение
	Внимание! Горячая поверхность.
	Компрессор управляется пультом дистанционного управления, он может начать работать без предупреждения.
	Присоединение защитного провода
	Клемма для эквипотенциального прямого соединения
	Предохранитель
	Переменный ток
	Манипуляционный знак на упаковке – ХРУПКИЙ ПРЕДМЕТ
	Манипуляционный знак на упаковке – ЭТОЙ СТОРОНОЙ ВВЕРХ
	Манипуляционный знак на упаковке – БЕРЕЧЬ ОТ ВЛАГИ
	Манипуляционный знак на упаковке – ТЕМПЕРАТУРНЫЕ ОГРАНИЧЕНИЯ
	Манипуляционный знак на упаковке – ОГРАНИЧЕННОЕ СТОГОВАНИЕ
	Знак на упаковке – УТИЛИЗИРОВАННЫЙ МАТЕРИАЛ

4. УСЛОВИЯ ХРАНЕНИЯ И ТРАНСПОРТИРОВКИ

Компрессор с завода посылается в транспортной картонной коробке. Этим устройство защищается от повреждения при транспортировке.



Во время транспортировки применять по возможности всегда оригинальную упаковку компрессора. Компрессор переправлять в стоячем положении, всегда зафиксированный транспортным креплением.



Во время транспортировки и хранения защищайте компрессор от влажности, загрязнений и экстремальных температур. Компрессоры в оригинальной упаковке могут храниться в теплых, сухих и непыльных помещениях. Не хранить в помещениях вместе с химическими веществами.



По возможности сохраните упаковочный материал. Если нет возможности его сохранить, так ликвидируйте упаковочный материал осторожно по отношению к окружающей среде. Транспортную картонную коробку можно сдать вместе с макулатурой.



Компрессор можно переправлять только без давления. Перед транспортировкой необходимо выпустить давление воздуха из напорного резервуара и напорных шлангов и выпустить возможный конденсат.

5. ТЕХНИЧЕСКИЕ ДАННЫЕ

	DK50 B	DK50 BS
Номинальное напряжение / частота В / Гц	230 / 50 230 / 60 *	230 / 50 230 / 60 *
Мощность компрессора при избыточном давлении 10 бар л.мин-1	50	50
Мощность двигателя кВт	0.55	0.55
Максимальный ток А	3.5	3.5
Объем ресивера л	4	4
Рабочее давление агрегата компрессора бар	9.5 – 11.5	9.5 – 11.5
Допустимое эксплуатационное давление предохранительного клапана бар	12	12
Уровень звука L _{pfA} [дБ]	≤ 65	≤ 45
Режим эксплуатации компрессора	прерываемый S 3 – 50%	прерываемый S 3 – 50%
Размеры компрессора ш x гл x в мм	290x430x490	380x525x575
Масса компрессора кг	35	47
Масса компр. в картонной коробке кг	37	49

Примечания:

* Вариант компрессора указать при заказе

Климатические условия хранения и транспортировки

Температура $-25^{\circ}\text{C} \div +55^{\circ}\text{C}$, 24 час. до $+70^{\circ}\text{C}$

Относительная влажность воздуха $10\% \div 90\%$ (без конденсации)

Климатические условия эксплуатации

Температура $+5^{\circ}\text{C} \div +40^{\circ}\text{C}$

Относительная влажность воздуха 70%

5.1. Поправка эффективности потребляемого объема сжатого воздуха (ПОСВ) на разность подъема

Таблица поправок ПОСВ

Подъем [м над уровнем моря]	0—1500	1501—2500	2501—3500	3501—4500
ПОСВ [л/мин]	ПОСВ x 1	ПОСВ x 0,8	ПОСВ x 0,71	ПОСВ x 0,60

Эффективность ПОСВ относится к высоте 0 м над уровнем моря:

Температура: 20°C

Атмосферное давление: 101 325 Па

Относительная влажность: 0 %

6. ОПИСАНИЕ ИЗДЕЛИЯ

6.1. Применение в зависимости от назначения

Медицинские компрессоры являются источником чистого, безмасляного сжатого воздуха, предназначенного для привода воздуха с высшим давлением к аппаратам, напр. для пулзной воздушной абразии.

Компрессоры изготавливаются в зависимости от назначения в следующих вариантах:

Компрессоры DK50 B (Stabil)- с основанием, которое позволяет разместить компрессор самостоятельно в любом помещении клиники.

Компрессоры DK50 BS (Silent)- в компактных шкафчиках с активным поглощением шума, подходят для размещения в медицинском кабинете.



DK50 B



DK50 BS



Сжатый воздух компрессора не подходит для эксплуатации дыхательного медицинского и подобного оборудования.

7. ОПИСАНИЕ РАБОТЫ

Компрессор (Рис.1)

Агрегат Компрессора (1) всасывает атмосферный воздух через входной фильтр (8) и сжимает его через обратный клапан (3) в ресивер (2). Электроприбор потребляет сжатый воздух из ресивера, тем самым, понижается давление до давления включения, установленного на реле давления (4), при котором включится компрессор. Компрессор опять сжимает воздух в ресивер вплоть до значения давления выключения, когда выключится компрессор. После выключения компрессорного агрегата происходит выпуск воздуха из напорного шланга через разгрузочный соленоидный клапан (13). Предохранительный клапан (5) предотвращает повышение давления в ресивере сверх максимального допустимого значения. Время работы, записанные на счетчик времени компрессора. Через выпускной клапан (7) выпускается конденсат из ресивера. Сжатый и чистый воздух без следов масла в ресивере подготовлен для дальнейшего применения

Шкафчик компрессора

Шкафчик обеспечивает компактное прикрытие компрессора, чем действительно поглощается шум и в то же время обеспечивается достаточная замена охлаждающего воздуха. По своему дизайну подходит для размещения в кабинете как составная часть мебели. Вентилятор под агрегатом компрессора обеспечивает охлаждение компрессора и работает одновременно с двигателем компрессора. После длительного хода компрессора может повыситься температура в шкафчике свыше 40°C, после этого автоматически включится охлаждающий вентилятор. После охлаждения объема внутри корпуса примерно ниже 32°C, вентилятор автоматически выключится.



Запрещается создавать препятствия для поступления охлаждающего воздуха в шкафчик (по периметру нижней части шкафчика) и на выходе горячего воздуха в верхней, задней части шкафчика.



В случае установления компрессора на мягкий пол, например, ковер, необходимо создать щель между основанием и полом или винтом и полом, например, подложить основание твердыми подложками по причине обеспечения хорошего охлаждения компрессора

Рис.1- Компрессор

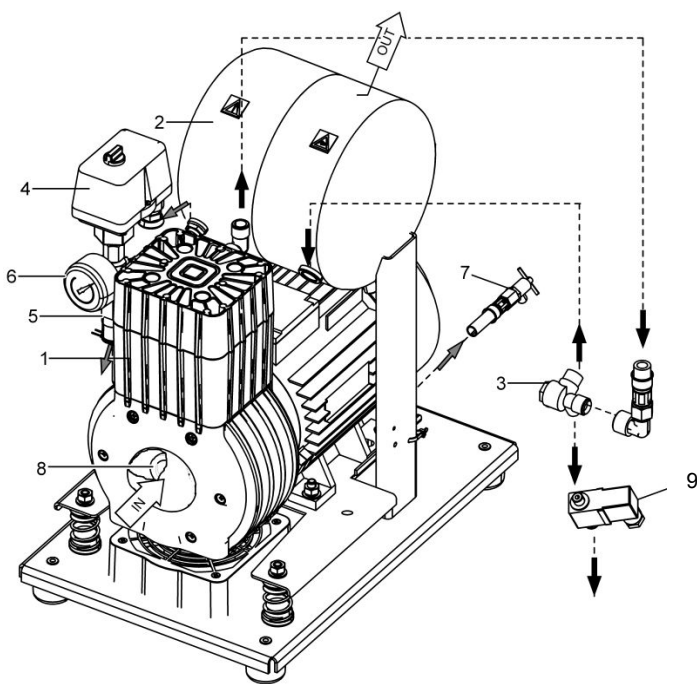

1. Агрегат Компрессора
2. Ресивер
3. Обратный клапан
4. Реле давления
5. Предохранительный клапан
6. Манометр
7. Выпускной клапан конденсата
8. Входной фильтр
9. Соленоидный клапан

УСТАНОВКА

8. УСЛОВИЯ ПРИМЕНЕНИЯ

- Устройство должно размещаться и эксплуатироваться только в сухих, хорошо проветриваемых и непыльных помещениях, где окружающая температура воздуха колеблется в диапазоне от +5°C до +40°C, относительная влажность не превышает значение 70%. Компрессор необходимо установить таким образом, чтобы он был легко доступен для обслуживания и ухода, чтобы был доступен щиток на устройстве.
- Устройство должно стоять на ровном, достаточно стабильном основании (обратить внимание на массу компрессора, см. пункт 5. Технические данные).
- Компрессоры не могут находиться снаружи помещения. Устройство не должно эксплуатироваться во влажной и мокрой среде. Запрещается применять оборудование в помещениях с наличием взрывных газов, пыли или горючих веществ.
- Перед встраиванием компрессора в оборудование поставщик должен подумать о том, удовлетворяет ли среда - воздух требованиям данного предназначения. С этой целью принимаются во внимание технические данные изделия. Классификацию и оценку соответствия при встраивании должен осуществить производитель - поставщик конечного изделия.

- Применение в иных целях или применение, выходящее за эти рамки, не считается применением по назначению. Производитель не отвечает за ущерб, вытекающий из этого. Риск несет исключительно эксплуатирующее лицо / пользователь.

9. УСТАНОВКА ИЗДЕЛИЯ



Компрессор может установить и запустить первый раз в эксплуатацию только квалифицированный специалист. В его обязанности входит обучение обслуживающего персонала по применению и уходу за оборудованием. Установку и обучение обслуживающего персонала он подтвердит подписью в свидетельстве об установке компрессора.



Перед первым пуском в эксплуатацию должны устраниваться все фиксирующие крепления, служащие для фиксации оборудования во время транспортировки – есть опасность повреждения изделия.



При работе компрессора части агрегата могут нагреться до температуры, опасной для прикосновения обслуживающим персоналом или материалом. Опасность пожара! Внимание, горячий воздух!

9.1. Размещение компрессора

Манипуляция

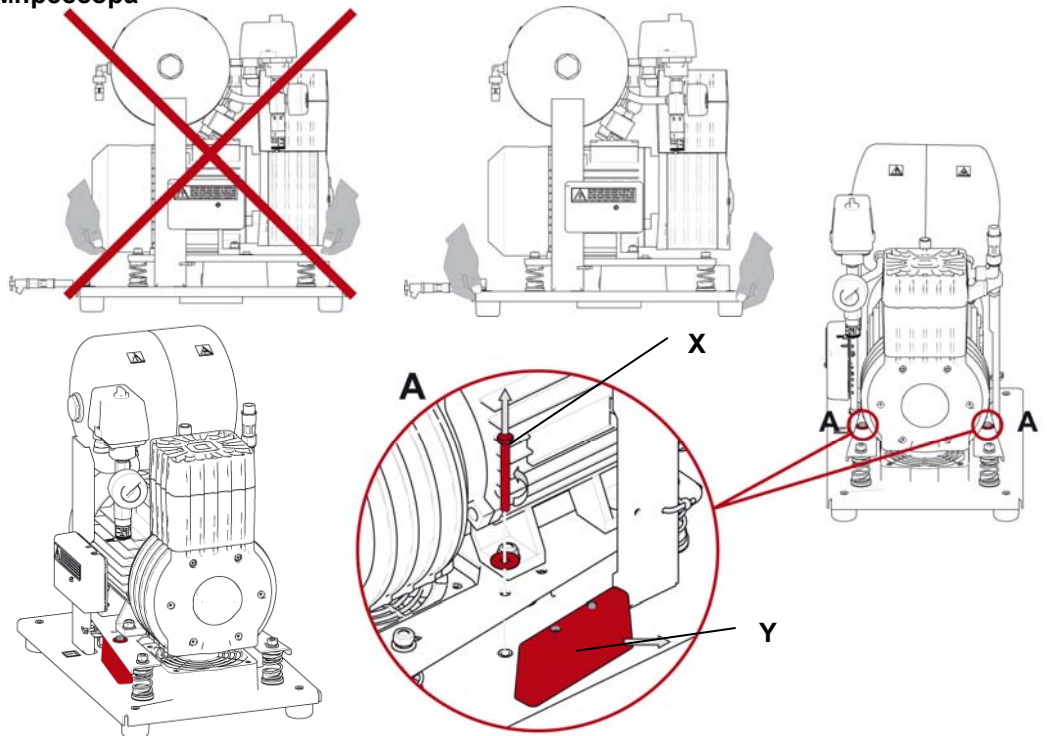

Ослабление крепежа

Рис.2

Компрессор с основанием DK50 B (Рис.2)

Изделие после распаковки необходимо поставить основанием на пол помещения, снять упаковочные материалы и удалить крепежные детали (X,Y) - деталь А. Выходной напорный шланг, шланг стока и шнур подвода электричества направить в задней части компрессора по направлению от компрессора.

Компрессор в шкафчике DK50 BS (Рис.2) Изделие после распаковки необходимо поставить основанием на пол помещения, снять упаковочные материалы и удалить крепежные детали (X,Y) - деталь А. Выходной напорный шланг, шланг стока и шнур подвода электричества направить в задней части компрессора по направлению от компрессора. На компрессор сверху надеть шкаф таким образом, чтобы передняя панель шкафчика была направлена к передней части компрессора, а содержимое шкафчика бы фиксировало основание по его контуру. Проверить, правильно ли выведены напорный шланг, шланг стока и электрический шнур через заднее отверстие в шкафчике. Шланг стока со сточным клапаном закрепить в держателе задней стены шкафчика.

9.2. Выход сжатого воздуха

(Рис.3)

К выходу сжатого воздуха (1) компрессора подсоединить напорный шланг с гайкой (конусом), зафиксированной шпонкой (3). А шланг подсоединить к электроприбору– стоматологической установке



Рис.3

9.3. Электрический присоединительный элемент

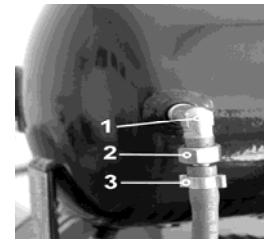

Засунуть вилку сетевого шнура в сетевую розетку. Устройство поставляется с вилкой с защитным контактом. Необходимо соблюдать местные электротехнические инструкции. Напряжение сети и частота должны соответствовать данным на щитке прибора.

- Розетка должна быть с точки зрения безопасности хорошо доступна, чтобы устройство в случае опасности можно было безопасно отсоединить от сети.
- Соответствующий контур тока должен быть в распределительной сети электроэнергии защищен не более 16 А.



**Электрический кабель не должен касаться горячих частей компрессора. Это может привести к повреждению изоляции!
Электрический шнур для подсоединения к электросети и воздушные шланги не должны быть согнуты.**

10. СХЕМА СОЕДИНЕНИЯ

1/N/PE ~ 230V 50..60Hz

Электрический предмет л.1Тип Б

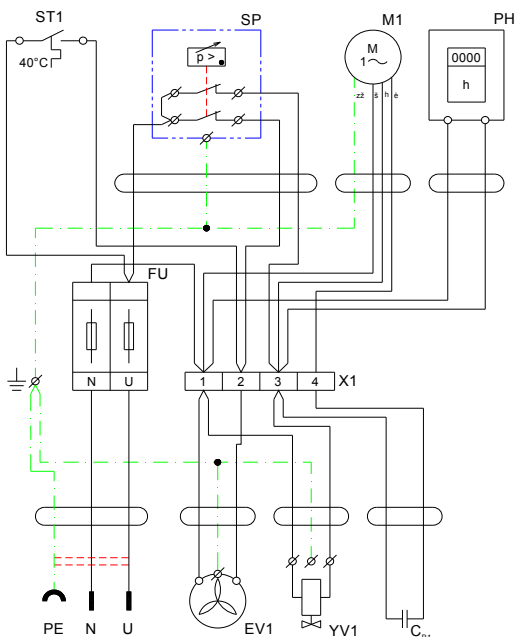

M	Мотор компрессора
EV1	Вентилятор компрессора
YV1	Соленоидный клапан компрессора
FU	Предохранители
ST	Тепловой выключатель
CB1	Конденсатор
SP	Выключатель давления
X1	Коробка выводов
PH	Счетчик времени

11. ПЕРВЫЙ ПУСК В ЭКСПЛУАТАЦИЮ

(Рис.4)

- Проверить, были ли устранены все фиксирующие элементы, применяемые во время транспортировки.
- Проверить правильное присоединение проводки напорного воздуха.
- Проверить правильное присоединение к электросети.
- Компрессор включить на реле давления (2), поворачивая выключатель (3) в положение „I“.

Компрессор – при первом запуске в действие ресивер компрессора накачивается на давление выключения и компрессор автоматически выключится. В дальнейшем компрессор работает уже в автоматическом режиме, в зависимости от потребления напорного воздуха компрессор включается и выключается с помощью реле давления.



Компрессор не укомплектован запасным источником энергии.

ОБСЛУЖИВАНИЕ



В случае опасности отсоединить компрессор от сети (вытащить сетевой штепсель).



Агрегат компрессора имеет горячие поверхности. При прикосновении есть опасность получения ожога.



Автоматический запуск. Когда давление в напорном резервуаре понизится до давления включения, компрессор автоматически включится. Компрессор автоматически выключится, когда давление в ресивере достигнет значения давления выключения.



При длительной работе компрессора повысится температура в шкафчике выше 40°C, тогда автоматически включится охлаждающий вентилятор. После понижения температуры в пространстве примерно ниже 32°C вентилятор опять выключится.

12. ВКЛЮЧЕНИЕ КОМПРЕССОРА

(Рис.4)

Компрессор включить на реле давления поворотом переключателя (3) в положение „I“, компрессор начнет работать и накачивать воздух в ресивер. При потреблении напорного воздуха понизится давление в ресивере до давления включения, приведет в действие компрессор, и ресивер заполнится напорным воздухом. После достижения давления выключения компрессор автоматически выключится. После выпуска – понижения давления в ресивере и достижения давления включения, компрессор снова придет в действие. Проверьте величину включающего и выключающего давления на манометре. Значения могут находиться в диапазоне $\pm 10\%$. Давление воздуха в ресивере не должно превысить максимальное допустимое рабочее давление.



Рис.4



На компрессоре недопустимо своевольно изменять предельные значения давления на реле давления. Реле давления (2) было отлажено у производителя, следующую настройку давления включения и отключения может осуществить только квалифицированный специалист, прошедший обучение на заводе-изготовителе.

УХОД
13. ПЕРИОДИЧНОСТЬ УХОДА

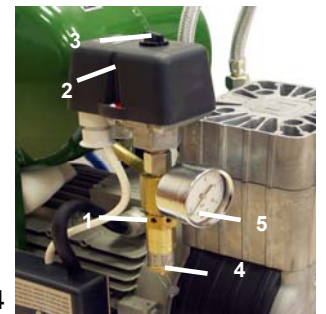
Уход, который должен быть выполнен	Глава	Временной интервал	Осуществляет
Слить конденсат -При большой влажности воздуха	14.1	1 раз в неделю 1 раз в день	обслуживающий персонал
Проверить предохранительный клапан	14.2	1 раз в год	квалифицированный специалист
Замена входного фильтра	14.3	1 раз в 4 года или после 8000 часов	квалифицированный специалист
Проверка плотности соединений и контрольный осмотр оборудования	Сервисная документация	1 раз в год	квалифицированный специалист
Замена Поршня с шатуном и доска клап.		12 бар после 5000 часов (Агрегат DK50 В - 603011907)	квалифицированный специалист

14. УХОД

Ремонтные работы, которые выходят за рамки обычного ухода, может осуществлять только квалифицированный специалист или сервисная организация производителя для заказчиков. Применяйте только запасные детали и принадлежности, предписанные производителем.



Перед каждой работой по уходу или ремонту компрессор необходимо выключить и отсоединить от сети (вытащить сетевой штепсель).

ДЛЯ ВЫЯСНЕНИЯ ПРАВИЛЬНОЙ РАБОТЫ КОМПРЕССОРА, НЕОБХОДИМО ПЕРИОДИЧЕСКИ (ГЛ. 13) ОСУЩЕСТВЛЯТЬ СЛЕДУЮЩИЕ РАБОТЫ:

14.1. Слив конденсата
Компрессоры (Рис.5)

При регулярной эксплуатации рекомендуется слить конденсат из напорного резервуара. Компрессор отсоединить от сети и давление воздуха в оборудовании понизить до величины не более 1 бар, например, выпуская воздух через присоединенное оборудование.

Шланг с клапаном слива шлаков направить в заранее подготовленную емкость и, открывая выпускной клапан (1), слить конденсат из резервуара. Подождать, пока конденсат полностью не сольется из напорного резервуара. Выпускной клапан (1) опять закрыть.



Рис.5



В случае модификаций компрессора со шкафчиком DK50 BS необходимо снять шкафчик. Поднять шкафчик по направлению вверх перед проведением следующих проверок.

14.2. Проверка предохранительного клапана

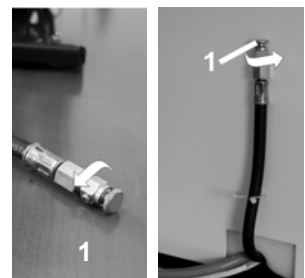
(Рис.4)

При первом запуске компрессора в эксплуатацию необходимо проверить правильную работу предохранительного клапана. Винт (4) предохранительного клапана (1) повернуть на несколько оборотов влево, пока предохранительный клапан не выпустит воздух. Предохранительный клапан оставить только на короткое время свободно выпустить воздух. Винт (4) поворачивать вправо до упора, клапан должен быть опять закрыт.



Предохранительный клапан нельзя применять для понижения давления напорного резервуара. Это может угрожать работе предохранительного клапана. Производителем отлажен на допустимое максимальное давление, он испытан и промаркирован. Нельзя его переналаживать.



Внимание! Напорный воздух может быть опасен. При выдувании воздуха необходимо защищать глаза. Может произойти их повреждение.

14.3. Замена входного фильтра

(Рис.6)

Замените входный фильтр (1) который находится на крышке кривошипной камеры компрессора.

- Вручную удалите резиновую заглушку (2).
- Выньте бывший в употреблении, загрязненный фильтр.
- Установите новый фильтр и закройте резиновой заглушкой.



Рис.6

15. ПРИОСТАНОВЛЕНИЕ ЭКСПЛУАТАЦИИ

В том случае, если компрессор не будет применяться длительное время, рекомендуется слить конденсат из напорного резервуара и компрессор потом запустить в эксплуатацию примерно на 10 минут с открытым клапаном для слива конденсата (1) (рис.5). Потом выключить компрессор выключателем (3) на реле давления (2) рис.4, закрыть клапан для слива конденсата и отсоединить оборудование от электросети.

16. ЛИКВИДАЦИЯ УСТРОЙСТВА

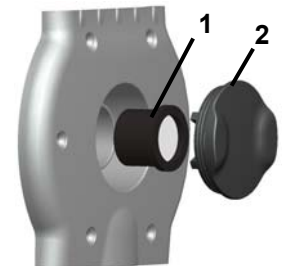
- Отсоединить оборудование от электросети. Выпустить давление воздуха в напорном резервуаре, открывая клапан для выпуска конденсата (1) (рис.5).
- Оборудование ликвидировать согласно местным действующим инструкциям. Сортировку и ликвидацию отходов заказать в специализированной организации.
- Части изделия после окончания срока службы не влияют отрицательно на окружающую среду.

17. СВЕДЕНИЯ О РЕМОНТНЫХ УСЛУГАХ

Гарантийный и послегарантийный ремонт обеспечивает производитель или организации, или сервисные техники, о которых информирует поставщик.

Предупреждение!

Производитель оставляет за собой право осуществлять на устройстве изменения, которые, однако, не повлияют на существенные свойства устройства.

18. ПОИСК НЕИСПРАВНОСТЕЙ И ИХ УСТРАНЕНИЕ

Перед вмешательством в оборудование необходимо понизить давление воздуха в ресивере до нуля и отсоединить оборудование от электросети.

Работу, связанную с устранением неисправностей, может осуществлять только квалифицированный специалист сервисной организации.

НЕИСПРАВНОСТЬ	ВОЗМОЖНАЯ ПРИЧИНА	СПОСОБ УСТРАНЕНИЯ
Компрессор не разбирается	В реле давления нет напряжения Повреждена обмотка двигателя, повреждена тепловая защита Бракованный конденсатор Заедание поршня или иной ротационной части Не включает реле давления	Контроль напряжения в розетке Контроль предохранителя – неисправный заменить Ослаблена клемма - подтянуть Контроль эл. шнура – неисправный заменить Двигатель заменить или перемотать обмотку Заменить конденсатор Поврежденные части заменить Проверить работу реле давления
Компрессор включается часто	Утечка воздуха из пневматической распределительной сети Негерметичность обратного клапана В напорном резервуаре большое количество сконденсированной жидкости	Контроль пневм. распредел. сети – ослабленное соединение уплотнить Обратный клапан вычистить или заменить уплотнения, заменить обратный клапан Выпустить сконденсированную жидкость
Ход компрессора продлевается	Утечка воздуха из пневматической распределительной сети Изношенные поршневый колыц Загрязненный входной фильтр Неправильная функция соленоидного клапана	Контроль пневм. распредел. сети – ослабленное соединение уплотнить Заменить изношенный поршневые колыц Замените загрязненный фильтр новым. Исправить или заменить клапан
Компрессор шумит (стучит, металлические звуки)	Поврежден подшипник поршня, шатуна, подшипник двигателя Ослабленная (лопнувшая) удлинитель усиления (пружина)	Поврежденный подшипник заменить Поврежденную пружину заменить



DK50 B



VÝROBCA:
PRODUCENT:
ПРОИЗВОДИТЕЛЬ:
PRODUCENT:

EKOM spol. s r.o.
Priemyselná 5031/18
921 01 PIEŠŤANY
Slovenská republika
tel.: +421 33 7967255
fax: +421 33 7967223
e-mail: ekom@ekom.sk
Www.ekom.sk